

**2026**  
Том 11, № 1

К 70-летию профессора  
Сергея Геннадьевича  
Веригина

Преимущества  
использования магнитов  
из редкоземельных  
металлов в конструкции  
электродвигателей

Педагогический дизайн  
как актуальная  
тенденция модернизации  
образования

Проблемы  
дифференциации и  
правового регулирования  
форм публичных  
мероприятий

А также:

Приёмы постановки  
вопросов как средство  
развития познавательной  
активности младшего  
школьника

Диверсификация каналов  
продаж как стратегия  
адаптации малого ритейла  
к институциональным  
условиям маркетплейсов

и другие материалы

# StudArctic Forum

Студенческий научный электронный журнал

**Издатель**

ФГБОУ ВО «Петрозаводский государственный университет»  
Российская Федерация, г. Петрозаводск, пр. Ленина, 33

Студенческий научный электронный журнал

# StudArctic Forum

## 2026. Том 11, № 1

**Главный редактор**

И. В. Савицкий

**Заместитель главного редактора**

А. А. Малышко

**Редакционный совет**

С. В. Волкова  
М. И. Зайцева  
Г. Н. Колесников  
В. С. Сютёв  
В. А. Шлямин  
И. М. Суворова

**Редакционная коллегия**

А. Ю. Борисов  
П. С. Воронина  
Р. В. Воронов  
Т. А. Гаврилов  
Е. О. Графова  
Л. А. Девятникова  
М. И. Зайцева  
А. А. Ившин  
Е. Л. Казакова  
А. А. Кузьменков  
А. А. Лебедев  
Е. Н. Лузгина  
Ю. В. Никонова  
М. И. Раковская  
А. А. Скоропадская  
Е. И. Соколова  
А. А. Шлямина

**Службы поддержки**

А. А. Лебедев  
А. В. Ананьина  
А. А. Малышко  
Л. А. Крупина

**ISSN 2500-140X**

**Адрес редакции**

185910, Республика Карелия, г. Петрозаводск, ул. Ленина, 33.

E-mail: [saf@petrsu.ru](mailto:saf@petrsu.ru)

<http://saf.petrso.ru>

**Publisher**

Petrozavodsk State University  
Russian Federation, Petrozavodsk, Lenin av. 33.

Student scientific electronic journal  
**StudArctic Forum**

**2026. Vol. 11, № 1**

**Editor in Chief**

Ivan V. Savitsky

**Deputy Editor in Chief**

Anton A. Malyshko

**Editorial staff**

Svetlana V. Volkova  
Maria I. Zaitseva  
Gennady N. Kolesnikov  
Vladimir S. Siounev  
Valery A. Slyamin  
Irina M. Suvorova

**EDITORIAL TEAM**

Alexey Yu. Borisov  
Polina S. Voronina  
Roman V. Voronov  
Timmo A. Gavrilov  
Elena O. Grafova  
Lyudmila A. Devyatnikova  
Maria I. Zaitseva  
Alexander A. Ivshin  
Elena L. Kazakova  
Alexander A. Kuzmenkov  
Alexander A. Lebedev  
Elena N. Luzgina  
Yulia V. Nikonova  
Marina I. Rakovskaya  
Anna A. Skoropadskaya  
Evgeniya I. Sokolova  
Anastasiya A. Slyamina

**SUPPORT SERVICES**

Alexander A. Lebedev  
Anastasia V. Ananyina  
Anton A. Malyshko  
Lyubov A. Krupina

**ISSN 2500-140X**

**Editorial address**

185910, Republic of Karelia, Petrozavodsk, st. Lenina, 33.  
E-mail: [saf@petsru.ru](mailto:saf@petsru.ru)  
<http://saf.petsru.ru>

## Содержание № 1, Т. 11, 2026

<i>Попов Д. А.</i>	Сергей Геннадьевич Веригин: pro et contra истории. К юбилею учителя	5 - 13
<i>Игнатович В. С.</i>	К 300-летию поездки Лоренца Ланга в составе посольства С. Л. Владиславича-Рагузинского	14 - 20
<i>Изетов Р. А.</i>	Деятельность Зайнуллы Булушева в Крыму в марте – мае 1921 года	21 - 31
<i>Тишкевич А. А.</i>	Преимущества использования магнитов из редкоземельных металлов в конструкции электродвигателей	32 - 39
<i>Калинина П. Н.</i>	Педагогический дизайн как актуальная тенденция модернизации образования	40 - 46
<i>Панина М. Д.</i>	Приёмы постановки вопросов как средство развития познавательной активности младшего школьника	47 - 53
<i>Кожевников А. К.</i>	Проблемы дифференциации и правового регулирования форм публичных мероприятий: сравнительный анализ	54 - 66
<i>Родионова В. Д.</i>	Роль скобочных вставных конструкций в романе Е.И. Замятина «Мы»	67 - 76
<i>Хирсин М. А.</i>	Диверсификация каналов продаж как стратегия адаптации малого ритейла к институциональным условиям маркетплейсов	77 - 82

**ПОПОВ**  
Денис Александрович

магистратура, Северный (Арктический) федеральный университет им. М.В. Ломоносова (Москва, Россия),  
[dps1939@mail.ru](mailto:dps1939@mail.ru)

## СЕРГЕЙ ГЕННАДЬЕВИЧ ВЕРИГИН: PRO ET CONTRA ИСТОРИИ. К ЮБИЛЕЮ УЧИТЕЛЯ

**Научный руководитель:**  
Савицкий Иван Владимирович

**Рецензент:**  
Мальшко Антон  
Александрович

Статья поступила: 06.02.2026;

Принята к публикации: 29.03.2026;

Размещена в сети: 29.03.2026.

**Аннотация.** В статье, посвященной юбилею доктора исторических наук, профессора С.Г. Веригина рассматриваются основные темы, выводы и концепции его монографических работ, проводится анализ его историографического вклада в историю Второй мировой войны на европейском Севере, актуализируется дальнейшее изучение данной темы с опорой на фундаментальные публикации С.Г. Веригина. Также рассматривается его научная биография, приводится личный взгляд автора на персону С.Г. Веригина, который стал для него настоящим учителем и проводником в мир исторической науки.

**Ключевые слова:** Сергей Веригин, Герман Чумаков, Вторая мировая война, Карелия в годы Великой Отечественной войны, финская разведка, коллаборационизм в Карелии

**Для цитирования:** Попов Д. А. Сергей Геннадьевич Веригин: pro et contra истории. К юбилею учителя // StudArctic Forum. 2026. Т. 11, № 1. С. 5–13.

16 февраля 2026 года исполнилось 70 лет доктору исторических наук, профессору Петрозаводского государственного университета Сергею Геннадьевичу Веригину. Для автора этих строк Сергей Геннадьевич является не просто преподавателем, наставником, рецензентом монографий и научным руководителем статей. Для автора этот человек – настоящий учитель и проводник в мир науки, который всегда помогал, поддерживал, наставлял и сумел показать, насколько многогранна, сложна и витиевата историческая наука. Автор познакомился с юбиляром ещё школьником в 2018 году на первом фестивале «Цифровая история» в Санкт-Петербурге, где С.Г. Веригин выступал с лекцией о противостоянии финской и советской разведок, а автор презентовал свою документальную работу «Финский излом. Революционная ситуация и революционные органы власти в Финляндии. 1917–1918 гг.»<sup>1</sup> К юбилею учёного и были подготовлены эти строки с целью рассмотреть основные темы, концепции и выводы его монографических работ, проанализировать историографический вклад С.Г. Веригина в историю Второй мировой войны на Севере Европы, обозначить дальнейшие векторы рассмотрения указанной темы с опорой на огромный фактологический и концептуальный материал, подготовленный С.Г. Веригиным за десятилетия его научной деятельности.

Необходимость историографического обзора работ С.Г. Веригина диктуется широким спектром тем, рассматриваемых им, что позволит систематизировать его концепции и поможет начинающим исследователям военной истории Европейского Севера быстро найти

необходимую для их исследований работу юбиляра. Наша работа проводилась в рамках классических историографических методов путём анализа биографии автора и актуальности его выводов для современной науки.

\* \* \* \* \*

Сергей Геннадьевич родился в 1956 году в Белоруссии. Школу окончил в Сегеже, затем поступил на исторический факультет Петрозаводского государственного университета и окончил его с отличием в 1978 году. Затем два года трудился учителем истории в школе № 9 Петрозаводска, после чего поступил в аспирантуру ПетрГУ. В 1983 году в Ленинградском государственном университете С.Г. Веригин защитил кандидатскую диссертацию на тему «Деятельность коммунистической партии по патриотическому и интернациональному воспитанию тружеников советского тыла в годы Великой Отечественной войны (1941–1945 гг.): (по материалам партийных организаций Европейского Севера)». В 1992 году ему было присвоено учёное звание доцента. С 1983 года Сергей Геннадьевич трудится на кафедре отечественной истории ПетрГУ, а в 1993 году был избран деканом исторического факультета. С преобразованием факультета в Институт истории, политических и социальных наук в 2014 году С.Г. Веригин стал его директором, работая на этом посту до 2023 года. После ухода с поста директора института он остался профессором кафедры отечественной истории, профессором в Управлении научных исследований, экспертом Научно-исследовательского и образовательного центра по проблемам Второй мировой войны. С 2003 года преподаёт на кафедре государственно-правовых дисциплин Северного (г. Петрозаводск) филиала Российской правовой академии Минюста России. В 2012 году С.Г. Веригин защитил докторскую диссертацию в Институте российской истории РАН на тему «Карелия в годы Второй мировой войны: политические и социально-экономические процессы (1939–1945 гг.)». В 2016 году ему было присвоено учёное звание профессора<sup>2</sup>. Сергей Геннадьевич долгое время являлся руководителем уникальной магистерской программы «История стран Северной Европы», которая существовала только в ПетрГУ<sup>3</sup>. Эта работа является прекрасным продолжением деятельности известных учёных-нордистов И.И. Кяйвярайнена и Л.В. Суни. В настоящее время он руководит магистерской программой «Публичная история в региональном пространстве».



Фото 1. Сергей Геннадьевич Веригин. Фото Медиа-центра ПетрГУ

Согласно подготовленному в 2021 году библиографическому указателю трудов

С.Г. Веригина, опубликованному в серии «Библиография трудов учёных ПетрГУ» [Веригин, 2021], первая статья учёного вышла в 1981 году в межвузовском сборнике «Коммунистическая партия – организатор победы советского народа в Великой Отечественной войне» и была посвящена теме интернационального воспитания трудящихся советского тыла 1941–1945 годов. Всего к 2020 году библиография Сергея Геннадьевича насчитывала 425 работ, значительно расширившись за последующие шесть лет. Как отметила во вступительной статье к справочнику доктор исторических наук Е.С. Сенинская, С.Г. Веригин подготовил семь кандидатов наук [Веригин, 2021: 9], и продолжает готовить уже показавших себя специалистов по истории Карелии в годы Великой Отечественной войны. В марте 2026 года под его научным руководством докторскую диссертацию защитила доцент Петрозаводского государственного университета Ю.Н. Зеленская.

Сергей Геннадьевич – признанный специалист по истории Второй мировой войны, противостоянию советской и финской разведки в этот период, различным процессам, происходившим во время финской оккупации Карелии в 1941–1944 годах, феномену коллаборационизма в Карелии. Он одним из первых в нашей историографии стал разрабатывать вопрос систематического противостояния российской и финской разведок, которое, по его мнению, началось ещё в 1914 году, когда в Финляндии активизировалось праворадикальное русофобское движение активистов. В его фундаментальной монографии, написанной совместно с кандидатом исторических наук Э.П. Лайдиненом и выдержавшей уже три издания [Лайдинен], было на большом фактологическом материале показано, насколько активно финны занимались шпионско-диверсионной деятельностью в Карелии в межвоенный период, как финская разведка помогала разведкам других государств в борьбе против Советской России, какую роль в поддержке финских разведчиков и диверсантов сыграли жители Карелии, в том числе «карбеженцы». Ими был введён термин «окна», обозначающий наиболее пригодное место для нелегального перехода советско-финляндской границы. В данной монографии также был показан процесс перехода жителей Финляндии на советскую территорию, вызванный тяжёлым экономическим кризисом в стране.

Эта тема была продолжена в монографии 2018 года, в которой рассматривалось противостояние советской и финской разведки в 1939–1944 годах, с особым упором на период Советско-финляндской войны и Финского театра боевых действий Великой Отечественной войны [Веригин, 2018]. Данная монография ярко показала, что советская разведка действовала весьма активно, и в целом успешно противостояла финской шпионско-диверсионной деятельности. Особый упор был сделан на роль белоэмигрантов, оказавшихся в Финляндии после Революции 1917 года, которые уже под финскими именами помогали финской разведке в их подрывной деятельности против СССР.

Особое внимание Сергей Геннадьевич уделяет судьбам разведчиков, рассматривая их на основе объёмного архивного материала из ведомственных архивов – в первую очередь, Архива УФСБ по Республике Карелия. Так, им опубликованы статьи о зафронтовых разведчиках Василии Кириллове [Веригин, 2023] и Нило Лаурене [Веригин, 2024]. Для С.Г. Веригина всегда важно дойти до истины в вопросе судеб разведчиков, которые были осуждены за предательство – действительно ли имело место предательство с их стороны или же они были оболганы? По мнению автора – это очень благородная работа, ведь только истина может поставить точку в исторических спорах.

Важной для Сергея Геннадьевича Веригина темой стал феномен коллаборационизма в Карелии в годы Великой Отечественной войны. В 2012 году в издательстве ПетрГУ вышла его монография «Предатели или жертвы войны» [Веригин, 2012], а в 2016 году – его работа «Под чужими знаменами» [Веригин, 2016]. Первая монография была посвящена в целом коллаборационизму, а вторая – конкретно феномену военного коллаборационизма. В первой

книге С.Г. Веригин выделил четыре проявления коллаборационизма в Карелии в годы Великой Отечественной войны: политический коллаборационизм, экономическая (хозяйственная) коллаборация, культурная коллаборация, военный коллаборационизм. Основным выводом этих работ стало то, что

«Масштаб коллаборационизма на оккупированной территории Карелии был значительно ниже, чем в других регионах страны, попавших в зону оккупации» [Веригин, 2012: 212]. «Цифры показывают, что количество людей, переселившихся в Финляндию, было незначительным. Местные жители, несмотря на массивную националистическую пропаганду, остались верны своей родине и не захотели переезжать в чужую страну, тем более такую, которая находилась на грани военного поражения. <...> Можно отметить, что национальная политика финского оккупационного режима в Карелии в 1941–1944 гг., направленная на разделение населения по национальному признаку (на финно-угорское и русское), не принесла желаемых результатов, привлечь на свою сторону советских карелов, вепсов, финнов не удалось, в том числе это касалось и сотрудничества в военной сфере» [Веригин, 2016: 103-104].

В монографии 2012 года С.Г. Веригин также рассмотрел дискуссионный и острый вопрос о планах советского руководства по ликвидации Карело-Финской ССР в качестве «наказания» за сотрудничество с финнами [Веригин, 2012: 192-210].

Наиболее объёмной и цитируемой работой Сергея Геннадьевича является монография, изданная в 2009 году и ставшая основой его докторской диссертации – «Карелия в годы военных испытаний: политическое и социально-экономическое положение Советской Карелии в период Второй мировой войны 1939–1945 гг.» [Веригин, 2009]. Этот фундаментальный труд и по сей день является основной работой по истории Карелии указанного периода. В ней впервые подробно был рассмотрен вопрос многочисленных проявлений финского оккупационного режима в Карелии: экономическое ограбление Республики, геноцидальная политика финнов, система концлагерей и порядок пребывания в них, вопрос смертности в финских лагерях, проявления трудовой эксплуатации населения, различия между концлагерями и трудовыми лагерями, национальная политика оккупантов и жертвы геноцида из числа финно-угорского населения Карелии. В частности, в этой работе С.Г. Веригин вполне обоснованно ставит под сомнение достоверность финских списков умерших узников, согласно которым в лагерях погибло около 4000 гражданских лиц. С.Г. Веригин справедливо отмечает небрежности составления этих списков, вычеркнутые или повторяющиеся фамилии, а также приводит данные Чрезвычайной государственной комиссии, согласно которым только на одном кладбище в Петрозаводске было захоронено 7000 погибших узников концлагерей. Особое внимание С.Г. Веригин уделил экономическому ограблению, подробно рассмотрев деятельность акционерного общества «Вако», вывозу продовольствия, оборудования, машин и иного имущества в Финляндию. С.Г. Веригин отмечал, что сначала финны хотели восстановить разрушенное хозяйство Карелии, планируя включить её затем в состав «Великой Финляндии». Приоритет отдавался сельскому хозяйству и тем отраслям промышленности, которые были необходимы для снабжения армии. Центральное место в экономической политике финского оккупационного режима занимали планы интенсивной заготовки карельского леса и вывоза его в Финляндию. Экономическая политика стала меняться с 1943 года, когда Финляндия осознала, что Германия потерпит поражение. Начался прямой грабёж природных и материальных богатств Карелии, разрушение промышленных объектов и вывоз оборудования в Финляндию [Веригин, 2021]. Эта тема была продолжена в рамках федерального проекта «Без срока давности» – С.Г. Веригин принял активное участие в подготовке сборника документов по истории оккупации Карелии, увидевшего свет в 2020 году<sup>4</sup>.

Не менее важной для юбиляра была и тема партизанского движения в Карелии. Ей

было уделено особое внимание в подготовленном учебном пособии «Карелия в годы Второй мировой войны: политические и социально-экономические процессы» [Веригин, 2015: 56-90]. Вопросами партизанского движения С.Г. Веригин занимался вместе со своим другом и коллегой Германом Владимировичем Чумаковым, который скончался в 2020 году [Веригин, 2005], [Чумаков, 2005].

Одной из самых освещаемых в СМИ тем, которой занимался С.Г. Веригин, стало массовое захоронение в Сандармохе. Усилиями карельских либеральных деятелей из общества «Мемориал» (признано иностранным агентом) это урочище в Медвежьегорском районе стало одним из центральных массовых захоронений жертв политических репрессий 1930-х годов. Ныне осуждённые деятели либерального движения заявляли, что там лежит от 7 до 11 тысяч расстрелянных. С.Г. Веригин и профессор ПетрГУ Ю.М. Килин заявили, что помимо жертв репрессий там также могут быть захоронены жертвы финской оккупации, поскольку в этом районе было множество лагерей для советских военнопленных, а рядом с урочищем проходили оборонительные линии финнов. Отметим, что ни С.Г. Веригин, ни Ю.М. Килин не отрицали факта захоронения в Сандармохе жертв репрессий, лишь заявляя, что помимо них там могут быть жертвы финской оккупации, память о которых тоже должна быть почтена. После проведения эксгумационных работ выяснилось, что в урочище захоронено не более 1500 человек; также было вскрыто захоронение 16 человек, размещенное рядом с заранее вырытой пустой расстрельной ямой. Эти 16 человек были в одежде с красноармейскими пуговицами. Эксгумация поставила точку в вопросе захоронения там жертв оккупации, поэтому в Сандармохе был открыт памятный камень с надписью «Жертвам репрессий и жертвам финской оккупации времён Великой Отечественной войны». Со стороны либерального сообщества, в том числе и из научной среды, пошёл вал критики, который отличался эмоциональностью, грубостью, отсутствием аргументации, поэтому подкреплённые массой архивных документов и данными поисковых работ материалы С.Г. Веригина и Ю.М. Килина были достойным ответом на эту критику. Итогом спора стала книга С.Г. Веригина и А. Машина «Загадки Сандармоха» [Веригин, 2019].

Сергей Геннадьевич всегда был на стороне студентов и поддерживал все их начинания. Когда автор этих строк учился на первом курсе кафедры зарубежной истории ПетрГУ, он предложил С.Г. Веригину провести конференцию в честь 80-летнего юбилея окончания Советско-финляндской (Зимней) войны и 75-летия Великой Победы. Сергей Геннадьевич не просто поддержал эту идею, а принял активное участие в подготовке и проведении конференции. Он всегда искренне помогал студентам в их научных начинаниях. Автор статьи возглавил в 2021 году Студенческое научное общество Института истории, политических и социальных наук ПетрГУ. Семинары, открытые лекции, Всероссийская конференция «Междисциплинарные подходы в гуманитарных исследованиях» (декабрь 2021 года) – все эти мероприятия проходили при активной поддержке, помощи в организации и проведении, искреннем одобрении Сергея Геннадьевича. Сергей Геннадьевич всегда поддерживал своих студентов в вопросах публикаций. У автора вышел ряд статей, научным руководителем которых был С.Г. Веригин, а две статьи вышли в соавторстве с ним (в журналах, индексируемых в ВАК и WoS)<sup>5</sup>. Кроме того, С.Г. Веригин всегда активно откликался на просьбы стать официальным рецензентом студенческих работ. Так, он стал рецензентом вышедшего в 2023 году первого тома монографии автора этих строк «Финский излом...», в 2025 году – второго тома этой же монографии, освещающей события финской интервенции в Карелии [Попов, 2023], [Попов, 2025], а в 2023 году и коллективной монографии студентов ПетрГУ «И мы будем рождены дважды...» [Елошин], посвящённой финской оккупации Карелии. Особую помощь С.Г. Веригин оказал команде студентов ПетрГУ, руководимой автором статьи, которая в рамках Гранта Главы Республики Карелия

реализовывала в 2022–2023 годах грантовые проекты по истории финской оккупации КФСР в 1941–1944 гг.<sup>6</sup> Научным руководителем проектов тогда был кандидат исторических наук, доцент ПетрГУ И.В. Савицкий, однако без научной поддержки со стороны С.Г. Веригина эти проекты бы не состоялись. В 2026 году С.Г. Веригин стал научным руководителем грантового проекта о разработке сборника документов «Геноцид советского народа на оккупированной территории КФСР в 1941–1944 гг.» Сейчас под руководством юбиляра кандидатскую диссертацию пишет аспирант Д.А. Елошин, который продолжил изыскания С.Г. Веригина в вопросе финской оккупации Карелии в годы Великой Отечественной войны, начав заниматься этой темой именно в рамках реализации вышеуказанных грантовых проектов. Сергей Геннадьевич всегда придавал особое значение участию студентов в конференциях, помогая с оплатой проезда, подготовкой текстов и презентаций, моральной поддержкой молодых выступающих. Иногда мы ездили на конференции вместе, проводя вечера за душевными разговорами в купе поезда или отсеке плацкартного вагона. Юбиляр обладает отличным чувством юмора, которое всегда помогает поднять настроение. С.Г. Веригин видел потенциал в своих учениках и помогал им развиваться и раскрываться, приглашая на многочисленные мероприятия и проекты.



Фото 2. Д.А. Попов и С.Г. Веригин, 2021 год. Фото С. Юдина (ИА «Республика») <sup>7</sup>

Проведенный анализ концепций С.Г. Веригина показывает разнообразие изучаемых тем, их фундаментальное значение для понимания событий первой половины XX века в Карелии, смелость и обоснованность выводов юбиляра. Систематизация его историографических работ значительно упрощает поиск нужной литературы для начинающих исследователей.

Сергей Геннадьевич Веригин – не только крупный и признанный учёный, внёсший значительный вклад в отечественную историческую науку, но и высококвалифицированный учитель, педагог, организатор, – тот, на кого всегда можно положиться. Он всегда со своими студентами, всегда их поддерживает и помогает, он всегда на стороне науки. И не важно какой – академической или молодежной. Автор этих строк искренне благодарит Сергея Геннадьевича за его поддержку, наставничество, и желает дальнейших творческих, научных успехов, а также неиссякаемой энергии.

## Примечания

<sup>1</sup> Попов Д.А. Финский излом. Революционная ситуация и революционные органы власти в Финляндии. 1917–1918. Москва: Спутник+, 2018. 105 с.

<sup>2</sup> Веригин С.Г. // Петрозаводский филиал РПА Минюста России: сайт. URL: <https://ptz.rpa-mu.ru/Media/ptz/kafedri/gosudarstvenno-pravovyh-disciplin/pps/Verigin.pdf>; Веригин, Сергей Геннадьевич: электронная персональная страница // Петрозаводский государственный университет: офиц. сайт. URL: <https://petsu.ru/persons/1127/verigin> (дата обращения: 05.02.2026).

<sup>3</sup> Магистратура. История. Программа «История стран Северной Европы» // Петрозаводский государственный университет: офиц. сайт. URL: <https://petsu.ru/specialization/665> (дата обращения: 05.02.2026).

<sup>4</sup> Без срока давности: преступления нацистов и их пособников против мирного населения на оккупированной территории РСФСР в годы Великой Отечественной войны. Республика Карелия: Сборник документов / отв. ред. серии Е.П. Малышева, Е.М. Цунаева; отв. ред. Е.В. Усачева; сост. Т.А. Варухина, Л.С. Котович, Е.В. Рахматуллаева, О.И. Суржко, Е.В. Усачева, Н.В. Федотова. Москва: Фонд «Связь Эпох»: Изд-во «Кучково поле», 2020. 408 с.

<sup>5</sup> Веригин С.Г. Малоизвестные финские концлагеря на оккупированной территории Карелии / С.Г. Веригин, Д.А. Попов, Д.А. Елошин // Ученые записки Петрозаводского государственного университета. 2023. Т. 45, № 2. С. 8-15; Веригин С.Г. Новые документы о финской оккупации Олонецкого района в 1941–1944 гг. / С.Г. Веригин, Д.А. Попов, М.Н. Прохорова // Вестник архивиста. 2023. № 1. С. 131-143.

<sup>6</sup> Подробнее о проектах см.: Сохраняя важное: студенты ПетрГУ создали интернет-портал о концлагерях на территории КФССР // ИА «Республика»: инф. сайт. URL: [https://rk.karelia.ru/social/science/sohranyaya-vazhnoe-studenty-petrgu-sozdali-internet-portal-o-kontslageryah-na-territorii-kfssr/?utm\\_source=vkontakte&utm\\_medium=social&utm\\_campaign=apublication](https://rk.karelia.ru/social/science/sohranyaya-vazhnoe-studenty-petrgu-sozdali-internet-portal-o-kontslageryah-na-territorii-kfssr/?utm_source=vkontakte&utm_medium=social&utm_campaign=apublication) (дата обращения: 05.02.2026).

<sup>7</sup> Студент третьего курса ПетрГУ представил новую книгу о гражданской войне в Финляндии // ИА «Республика»: инф. сайт. 2021, 25 ноября. URL: <https://rk.karelia.ru/social/science/student-tretego-kursa-petrgu-predstavil-svoyu-knigu-finskij-izlom/> (дата обращения: 29.03.2026).

## Список литературы

Веригин С.Г. Некоторые особенности партизанского движения в Карелии в 1941–1945 гг. // Партизанская война в Карелии: сб. ст. и мат-лов. Петрозаводск, 2005. С. 6-30.

Веригин С.Г. Карелия в годы военных испытаний: политическое и социально-экономическое положение Советской Карелии в период Второй мировой войны 1939–1945 гг. Петрозаводск: Изд-во ПетрГУ, 2009. 541 с.

Веригин С.Г. Предатели или жертвы войны: коллаборационизм в Карелии в годы Второй мировой войны 1939–1945 гг. Петрозаводск: Изд-во ПетрГУ, 2012. 242 с.

Веригин С.Г. Карелия в годы Второй мировой войны: политические и социально-экономические процессы. Ч. II: Советская Карелия в период военных действий на Карельском фронте (июнь 1941 – сентябрь 1944 гг.). Петрозаводск: Изд-во ПетрГУ, 2015. 132 с.

Веригин С.Г. Под чужими знаменами: военный коллаборационизм в Карелии в годы Второй мировой войны (1939–1945). Петрозаводск: Изд-во ПетрГУ, 2016. 122 с.

Веригин С.Г. Советская контрразведка против финских спецслужб (1939–1944). Москва: Вече, 2018. 316 с.

Веригин С.Г. Загадки Сандармоха. Часть I. Что скрывает лесное урочище / С.Г. Веригин, А. Машин. Хельсинки: Johan Backman Publications, 2019. 90 с.

Веригин С.Г. Экономические аспекты финляндской оккупации Карелии (1941–1944 гг.) // История. 2021. Т. 12, вып. 7. С. 100-112. DOI: 10.18254/S207987840016508-7

Веригин С.Г. Василий Кириллов – зафронтовой разведчик Карельского фронта // Исторические чтения на ул. Андропова, 5. История органов безопасности. Материалы VIII конференции (Петрозаводск, 15–17 сентября 2023 года). Петрозаводск: Изд. дом ПИН, 2023. С. 66-77.

Веригин С.Г. Нило Лаурен – зафронтовой разведчик Карельского фронта // Исторические чтения на Лубянке. Мат. XXVIII международной научной конференции. Москва: Фронткнига, 2024. С. 130-141.

Елошин Д.А. «И мы будем рождены дважды...» Финский оккупационный режим на территории

Карелии в 1941–1944 гг. / Д.А. Елошин, Д.А. Попов, М.А. Петров, Д.Д. Подойников. Москва: Спутник+, 2023. 182 с.

Лайдинен Э.П. Финская разведка против Советской России: специальные службы Финляндии и их разведывательная деятельность на северо-западе России (1918–1939 гг.) / Э.П. Лайдинен, С.Г. Веригин. Выборг: Военный музей Карельского перешейка, 2019. 301 с.

Партизанская война в Карелии: сб. ст. и материалов / Под ред. Г.В. Чумакова, А.Н. Ремизова, С.Г. Веригина. Петрозаводск: Компания РИФ, 2005. 123 с.

Попов Д.А. Финский излом. Финская интервенция в Карелии в 1918–1922 гг. Т. 1. От Кеми до Тарту. 1918–1920 гг. Выборг: Военный музей Карельского перешейка, 2023. 272 с.

Попов Д.А. Финский излом. Финская интервенция в Карелии в 1918–1922 гг. Т. 2. От Тарту до Кимасозера. 1920–1922 гг. Выборг: Военный музей Карельского перешейка, 2025. 232 с.

Сергей Геннадьевич Веригин: библиографический указатель / Под ред. Т.П. Немцевой, А.А. Климаченковой. Петрозаводск: Изд-во ПетрГУ, 2021. 123 с.

## History

Denis A. POPOV

master's degree, Northern (Arctic) Federal University  
named after M. V. Lomonosov (Moscow, Russia),  
[dps1939@mail.ru](mailto:dps1939@mail.ru)

## SERGEI GENNADYEVICH VERIGIN: PROS AND CONS OF HISTORY. CELEBRATING THE TEACHER'S ANNIVERSARY

### Scientific adviser:

Ivan V. Savitsky

### Reviewer:

Anton A. Malyshko

Paper submitted on: 02/06/2026;

Accepted on: 03/29/2026;

Published online on: 03/29/2026.

**Abstract.** This article, dedicated to the anniversary of Doctor of Historical Sciences, Professor Sergei Gennadyevich Verigin, examines the main themes, conclusions, and concepts of his monographs, analyzes his historiographical contribution to studying the history of World War II in the European North, and encourages further study of this topic based on his fundamental publications. It also briefly examines his academic biography and offers the author's personal view on Professor Verigin, who became a true mentor and guide to the world of historical scholarship for him.

**Keywords:** Sergei Verigin, German Chumakov, World War II, Karelia during the Great Patriotic War, Finnish intelligence, collaborationism in Karelia

**For citation:** Popov, D. A. Sergei Gennadyevich Verigin: Pros and Cons of History. Celebrating the Teacher's Anniversary. StudArctic Forum. 2026, 11 (1): 5–13.

## References

Verigin S.G. Specific characteristics of the partisan movement in Karelia during 1941 –1945. *Partisan warfare in Karelia: collection of articles*. Petrozavodsk, 2005, pp. 6-30. (In Russ.)

Verigin S.G. *Karelia during the years of war ordeals: political and socio-economic situation in Soviet Karelia during World War II, 1939–1945*. Petrozavodsk, Petrozavodsk State University, 2009, 541 p. (In Russ.)

Verigin S.G. *Traitors or victims of the War: collaborationism in Karelia during World War II, 1939 –1945*. Petrozavodsk, Petrozavodsk State University, 2012, 242 p. (In Russ.)

Verigin S.G. *Karelia during World War II: political and socio-economic processes*. Part II: Soviet Karelia during military operations on the Karelian Front (June 1941 – September 1944). Petrozavodsk, Petrozavodsk State University, 2015, 132 p. (In Russ.)

Verigin S.G. *Under the enemy's banners: military collaborationism in Karelia during World War II (1939–1945)*. Petrozavodsk, Petrozavodsk State University, 2016, 122 p. (In Russ.)

Verigin S.G. *Soviet counterintelligence against the Finnish special services (1939–1944)*. Moscow, Veche 2018, 316 p. (In Russ.)

Verigin S.G., Mashin A. *Mysteries of Sandarmokh*. Part I. What the forest tract hides. Helsinki, Johan Backman Publications, 2019, 90 p. (In Russ.)

Verigin S.G. Economic aspects of the Finnish occupation of Karelia (1941 –1944). *Istoriya*, 2021, Vol. 12, Issue 7, pp. 100-112. DOI: 10.18254/S207987840016508-7 (In Russ.)

Verigin S.G. Vasily Kirillov – a frontline intelligence officer of the Karelian Front. *Historical Readings or Andropov Street, 5. History of security agencies: Proceedings of the VIII research conference* . Petrozavodsk, PIN Publishing House, 2023, pp. 66-77. (In Russ.)

Verigin S.G. Nilo Lauren – a frontline intelligence officer of the Karelian Front. *Lubyanka Historical Readings: Proceedings of the XXVIII international research conference* . Moscow, Frontkniga, 2024, pp. 130-141. (In Russ.)

Eloshin D.A., Popov D.A., et al. "And we will be born twice..." *The Finnish occupation regime in Karelia during 1941–1944*. Moscow, Sputnik+, 2023, 182 p. (In Russ.)

Laidinen E.P., Verigin S.G. *Finnish intelligence against Soviet Russia: Finnish special services and their intelligence activities in northwestern Russia (1918–1939)*. Vyborg, Military Museum of the Karelian Isthmus, 2019, 301 p. (In Russ.)

Chumakov G.V., Remizov A.N., et al., eds. *Partisan warfare in Karelia: collection of articles* . Petrozavodsk, RIF, 2005, 123 p. (In Russ.)

Popov D.A. *The Finnish kink. The Finnish intervention in Karelia in 1918 –1922*. Vol. 1. From Kemi to Tartu. 1918–1920. Vyborg, Military Museum of the Karelian Isthmus, 2023, 272 p. (In Russ.)

Popov D.A. *The Finnish fracture. The Finnish intervention in Karelia during 1918 –1922*. Vol. 2. From Tartu to Kimasozero. 1920–1922. Vyborg, Military Museum of the Karelian Isthmus, 2025, 232 p. (In Russ.)

Nemtseva T.P., Klimachenkova A.A., eds. *Sergei Gennadyevich Verigin: bibliographic index* . Petrozavodsk, Petrozavodsk State University, 2021, 123 p. (In Russ.)

**ИГНАТОВИЧ**  
**Владимир Сергеевич**

бакалавриат, Петрозаводский государственный  
университет (Петрозаводск, Россия),  
[ignatovichvladimir20@gmail.com](mailto:ignatovichvladimir20@gmail.com)

## К 300-ЛЕТИЮ ПОЕЗДКИ ЛОРЕНЦА ЛАНГА В СОСТАВЕ ПОСОЛЬСТВА С. Л. ВЛАДИСЛАВИЧА-РАГУЗИНСКОГО

### Научный руководитель:

Смирнова Наталия  
Владимировна

### Рецензент:

Дорохова Ирина Алексеевна

Статья поступила: 17.11.2025;

Принята к публикации: 29.03.2026;

Размещена в сети: 29.03.2026.

**Аннотация.** В статье рассматривается посольство С. Л. Владиславича-Рагузинского из Российского государства в Цинскую империю в 1725–1727 годах. В состав данного посольства вошел Лоренц Ланг, швед на службе в России. Автором статьи определяются внешнеполитические цели Петра I на востоčnoазиатском направлении в первой трети XVIII века, причины отправки и ход посольства в 1725–1727 годах, инициатором которой был еще Петр I. В исследовании определяется значимость первых постоянных и более прочных двусторонних связей России с Китаем, приведших к устойчивым отношениям между двумя странами.

**Ключевые слова:** Цинская империя, Российское государство, XVIII век, Лоренц Ланг, С. Л. Владиславич-Рагузинский, дипломатические дневники

**Для цитирования:** Игнатович В. С. К 300-летию поездки Лоренца Ланга в составе посольства С. Л. Владиславича-Рагузинского // StudArctic Forum. 2026. Т. 11, № 1. С. 14–20.

Зарубежные контакты высших дипломатических деятелей являются одними из наиболее важных частей дипломатической практики суверенных государств. Из визитов на высоком уровне составляются межгосударственные политические отношения. Первая треть XVIII века вошла в историю становления российско-китайских отношений как временной период, во время которого произошли немаловажные изменения в дипломатических отношениях между Российским государством и странами Восточного региона: Японией, Кореей, Китаем. Результатом внешнеполитической деятельности Петра Великого в восточноазиатском регионе стало качественное изменение характера и содержания международных отношений между Российским государством и Цинской империей. При нем начался длительный период мирного сосуществования двух соседних империй.

Целью данной статьи является анализ итогов и последствий поездки С.Л. Владиславича-Рагузинского со стороны Российского государства в Цинскую империю. Для реализации этой цели необходимо выполнить следующие задачи:

1) определить вклад Саввы Лукича Владиславича-Рагузинского и Лоренца Ланга – посланников Российского государства, направившихся в Цинскую империю в 1725–1727 годах – в становление постоянных, более прочных российско-китайских дипломатических отношений;

2) рассмотреть итоги поездки, её значение в процессе складывания российско-китайских международных отношений.

В исследовании используются метод теоретического анализа и обобщения научной

информации, а также сравнительный метод, применяемый по отношению к дневникам Лоренца Ланга, написанным в разные годы.

Актуальность темы обусловлена устойчивым поворотом внешней политики России на Восток, в частности укреплением связей России и Китая в наши дни, вследствие чего необходимо более глубоко изучить историю взаимоотношений двух государств в прошлом. Научная значимость исследования обуславливается тем, что в современном мироустройстве партнерские связи Российской Федерации с Китаем с каждым днем приобретают всё большую значимость и роль на мировой арене. Важно рассмотреть первую треть XVIII века, время становления российско-китайских дипломатических отношений, когда произошли немаловажные изменения в модели контактов Цинской империи с Российским государством. Также актуальность темы обуславливается тем, что по распоряжению президента России В.В. Путина в 2024–2025 годах были проведены «Годы культуры России – Китая» [Игнатович: 79]. Данное событие приобретает особое значение в контексте прошедшего 75-летия установления дипломатических отношений между Российской Федерацией и Китайской Народной Республикой и юбилея с даты выезда каравана С.Л. Владиславича-Рагузинского из Российского государства в Цинскую империю в 1725 году, в составе которого был Лоренц Ланг.

\* \* \* \* \*

Многогранная внешнеполитическая деятельность Петра Великого преследовала цель не только перенять европейские новшества, но и приобщиться к инновациям стран Востока. В ходе проведения «восточноазиатской политики» Петр I неоднократно отправлял в Цинскую империю посла Лоренца Ланга, чье пребывание там сыграло в дальнейшем немаловажную роль в укреплении российско-китайских дипломатических отношений. Во многом благодаря дипломатической работе Лоренца Ланга были решены политические, экономические и пограничные спорные вопросы между двумя государствами, окончательно получившие регламентацию и закрепление Буринским трактатом<sup>1</sup> и Кяхтинским договором<sup>2</sup> 1727 года, а также юридически оформившие с 1716 года существование в Пекине Русской Духовной миссии. «Проницаемость», слабая защищенность границ Российского государства влияла не только на внешнюю безопасность, но и на внутреннюю стабильность в стране [Воскресенский: 148]. Кроме того, Цинская империя, видя в Российском государстве набирающую мощь, постепенно перешло от политики «расширения границ» к созданию «буферных зон» [Воскресенский: 181]. Таким образом, необходимость отправки посольства из Российского государства в Цинскую империю определялась необходимостью размежевать границы и уладить ссоры в пограничных между Китаем и Россией землях.

Савва Лукич Владиславич-Рагузинский (1669–1738) был представителем знатного сербского рода, выходцем из Герцеговины, купцом и доверенным лицом Петра Великого. В юношеские годы С.Л. Владиславич-Рагузинский работал промышленным купцом в Восточном Средиземноморье и Константинополе, и именно тогда хорошо себя зарекомендовал. Однако С.Л. Владиславич-Рагузинский не имел опыта в «делах азиатских», поэтому в его свиту, направляющуюся в Пекин, был включен много раз бывавший в Цинской империи по поручению правительства Российского государства Лоренц Ланг (?–1752) – швед, отправившийся в качестве секретаря в составе посольства С.Л. Владиславича-Рагузинского в Пекин в 1725–1727 годах. До попадания в русский плен под Полтавой в 1709 году и начала службы в 1712 году в Российском государстве Лоренц Ланг служил лейтенантом в Стокгольме [Катанов: 1]. Стоит отметить, что за годы службы в Российском государстве Лоренц Ланг шесть раз ездил в Китай с дипломатическими и торговыми поручениями, стал первым консулом-резидентом в Цинской империи в составе посольства Льва Васильевича Измайлова (1719–1721). С 1722 по 1723 год Л. Ланг сопровождал Петра I в персидском

походе в прикаспийские владения Ирана<sup>3</sup>. Впоследствии Л. Ланг ездил с предложением мира в Константинополь.



Рис. 1. Савва Рагузинский-Владиславич на почтовой марке Сербии, приуроченной к 185-летию установления дипломатических отношений между Россией и Сербией, 2023 год<sup>4</sup>

Дневники Лоренца Ланга в наши дни представляют существенную ценность для исследователей российско-китайских дипломатических отношений. Они представляют собой изложения в виде поденных коротких заметок и сообщений о политической обстановке, списке подарков иностранным владыкам [Благодер: 223–224]. Благодаря им можно определить специфику данных международных отношений, во многом обусловленных пограничными и торговыми делами. Интересны дневники Лоренца Ланга, написанные во время поездки С.Л. Владиславича-Рагузинского, так как в них, по мнению ученых, российскому дипломату удалось в наиболее полной форме отразить положение дел в Китае по сравнению с другими дневниками данной исторической личности. В дневниках представлены сведения о географическом пути до границ Цинской империи, имеются более подробные и точные сведения о Китае (описание внешнего вида китайцев, одежды). Также исследователи отмечают, что в исключительно важном посольстве С.Л. Владиславича-Рагузинского, установившем взаимоотношения России с Китаем на много лет, Лоренц Ланг принимал самое активное участие за время своей дипломатической деятельности.

В донесении С.Л. Владиславича-Рагузинского в Коллегию иностранных дел о нуждах посольства от 23 июня 1725 года отмечается, что «несмотря на факт, что существовали языки-посредники, монгольский, маньчжурский и латынь (где главенствующим из них был маньчжурский язык), языковой барьер являлся одним из серьезных препятствий на пути развития дипломатических и торговых связей между государствами»<sup>5</sup>. В состав посольства

С.Л. Владиславича-Рагузинского Лоренца Ланга включили потому, что он имел большой опыт взаимодействия и построения конструктивного диалога с маньчжурскими чиновниками, хорошо знал политическую обстановку в Пекине, обычаи императорского двора [Фауст: 88]. Также иезуитский миссионер Доминико Парренин, с которым Лоренц Ланг познакомился в ходе прежних годов пребывания в Китае, являлся «медиатором» между представителями Российского государства и Цинами, за что по окончании посольства Л.В. Владиславича-Рагузинского был удостоен пушминой на сумму в 1000 рублей. С китайской стороны ставленник Богдыхана Тулишэнь, «эксперт по русским делам», участвовал в переговорах с российским посланником С.Л. Владиславичем-Рагузинским [Самойлов: 82]. Он являлся губернатором провинции Шэньси и финансовым инспектором в провинции Гуандун, а также занимал должность заместителя руководителя Военного ведомства в Пекине.



Рис. 2. Верительная грамота императрицы Екатерины I графу Иллирийскому Савве Лукичу Владиславичу к богдыхану китайскому, 30 августа 1725 года<sup>6</sup>

Прибывшим 21 октября 1726 года в Пекин представителям Российского государства был дан пышный приём, сопровождавшийся пальбой из пушек, боем в литавры, музыкой. В ходе ведения переговоров по вопросу о «спорных территориях» китайцы выдвинули требование присоединить к собственным землям территории юго-востока Сибири. Здесь Лоренц Ланг выполнил поручение Петра I, который наказал ему не уступать китайцам

территории Забайкалья, Удинска, Селенгинска, Нерчинска, земли, примыкающие к Иртышу на западе, а также ценные земли, недра которых содержали золотые или серебряные копи и имели потенциальную ценность с военной точки зрения<sup>7</sup>. Многие переговоры проходили безрезультатно, за период пребывания в Пекине с представителями Цинской империи было проведено порядка 30 встреч. 2 апреля 1727 года русский караван во главе с С.Л. Владиславичем-Рагузинским покинул Пекин. По итогам поездки в Цинскую империю в 1725–1727 годах С.Л. Владиславич-Рагузинский привез в Российское государство не только Статейные списки, ландкарты по Китаю, денежные счета, но и документ под названием «Секретная информация о силе и состоянии Китайского государства», во многом появившийся благодаря дипломатическому мастерству Лоренца Ланга.

Все дневники Лоренца Ланга по итогам поездок в Цинскую империю были окончательно оформлены в четыре издания «Записок», которые во второй половине XVIII века и в начале XIX века неоднократно издавались на немецком языке и переводились на английский и французский [Трусевич: 40]. Обращаясь к дневнику, составленному Лоренцом Лангом в ходе посольства в составе С.Л. Владиславича-Рагузинского, стоит отметить, что он также изобилует данными о культурном своеобразии Китая, особенностях жизни в стране. Также источник содержит некоторые сведения о Сибири и Монголии, чем вызывает особый интерес. Описаны караванные пути, проходившие через Сибирь и Монголию, внешний вид городов, быт кочевых степняков [Шафрановская: 41]. Монголы, живущие в большом числе в улусах, не знали оседлого хозяйства, довольствуясь пастбищами с травами и дикими кореньями, держа там верблюдов, лошадей, рогатый скот. Как наблюдатель особенностей китайских технологий, Лоренц Ланг отметил высокое качество китайского шелка и фарфора. Ранее, в поездке в 1715–1717 годах из Российского государства в Цинскую империю Лоренц Ланг привез в Россию не только шелковые и фарфоровые изделия [Самойлов: 23]. Дипломат прибыл обратно с лаковыми товарами, а также целыми порцелиновыми (фарфоровыми) печами, заказанными лично Петром Великим.

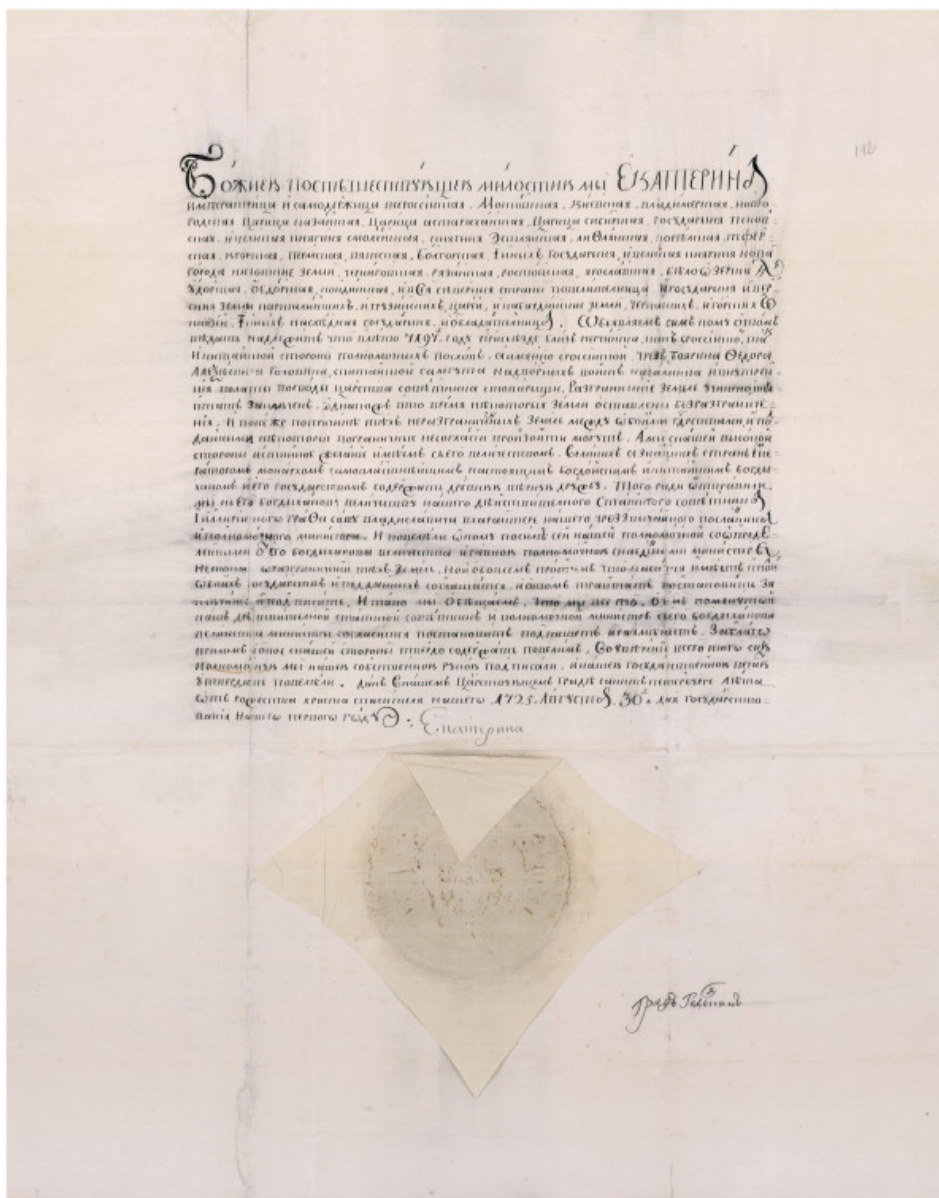
\* \* \* \* \*

Благодаря посольству С.Л. Владиславича-Рагузинского Российское государство вступило в стадию активизации дипломатических отношений с Цинской империей и их регламентации подписанным в 1727 году Кяхтинским договором. После его заключения сотрудничество в торговых делах Российского государства с Цинской империей стало постоянным и напористым [Фауст: 39]. Столь различающиеся по обычаям, устоям, верованиям, традициям социокультурные суперсистемы стали взаимодействовать на государственном уровне через послов, каким являлся Лоренц Ланг в составе посольского каравана С.Л. Владиславича-Рагузинского. Петр I брал иностранцев на службу в дипломатический корпус, впрочем, как и в другие сферы – военное дело и государственное управление. Лоренц Ланг был уникальной исторической личностью в истории становления контактов между Российским государством и Цинской империей, которой удалось в полной мере исполнить пожелания Петра I в дипломатической сфере. Он был прекрасным знатоком европейского этикета и дипломатических принципов, обладавшим внимательностью и уважительностью в общении с местными чиновниками, скрупулёзностью в выведывании сведений от иезуитов о придворной жизни в Цинской империи. Это способствовало тому, что к концу правления Петра Великого правящей элите Российского государства стали известны многие тонкости восточной традиции и мировоззрения китайцев, элементы и способы управления Цинской империей. Установившиеся более прочные дипломатические отношения между двумя государствами, Россией и Китаем, позволили транслировать коммуникационный код социокультурного взаимодействия двух цивилизаций.

## Примечания

<sup>1</sup> 20 августа 1727 года был подписан Буринский трактат об определении границ между Россией и Китаем. Этот договор составлен с целью определения точной границы между двумя странами. На западе линия границы начиналась в верховьях р. Абакан, начиная от хребта Шабин-Дабага; на востоке заканчивалась течением р. Аргунь.

<sup>2</sup> 21 октября (1 ноября) 1727 года был подписан Кяхтинский договор, согласно которому были утверждены порядок и периодичность торговых отношений. Надлежало осуществлять свободный караванный ход из России в Пекин один раз в три года. Состав торговой миссии не должен был превышать 200 человек одновременно. Покупка и продажа товаров облагается пошлиной. Обеспечивается охрана торговых делегаций.

<sup>3</sup> Ланг, Иосиф-Лоренц // Русский Биографический словарь: в 25 т. Санкт-Петербург: Главное управление уделов, 1914. Т. 10. С. 59.

<sup>4</sup> Савва Рагузинский-Владиславич на почтовой марке Сербии, приуроченной к 185-летию установления дипломатических отношений между Россией и Сербией, 2023 год. URL: [https://ru.wikipedia.org/wiki/Sava\\_Vladislavi%C4%87\\_2023\\_stamp\\_of\\_Serbia.jpg](https://ru.wikipedia.org/wiki/Sava_Vladislavi%C4%87_2023_stamp_of_Serbia.jpg) (дата обращения: 26.02.2026).

<sup>5</sup> Доношение С.Л. Владиславича-Рагузинского в Коллегию иностранных дел о нуждах посольства, 1725 г. июня 23 // Русско-китайские отношения в XVII веке: Материалы и документы: Т. 2. Русско-китайские отношения в XVII в. Материалы и документы. 1725–1727. Москва: Наука, 1990. URL: [https://www.vostlit.info/Texts/Dokumenty/China/XVIII/1720-1740/Russ\\_kit\\_otn\\_18\\_v\\_II/1-20/2.htm](https://www.vostlit.info/Texts/Dokumenty/China/XVIII/1720-1740/Russ_kit_otn_18_v_II/1-20/2.htm) (дата обращения: 26.02.2026).

<sup>6</sup> Верительная грамота императрицы Екатерины I графу Иллирийскому Савве Лукичу Владиславичу к богдыхану китайскому. 30 августа 1725 год // Историко-документальный департамент МИД России: офиц. сайт. URL: [https://idd.mid.ru/exhibition\\_materials\\_idd/300-let-nazad-nachalas-diplomaticheskaya-missiya-s-l-vladislavicha-raguzinskogo-v-kitay-1725-1728-/](https://idd.mid.ru/exhibition_materials_idd/300-let-nazad-nachalas-diplomaticheskaya-missiya-s-l-vladislavicha-raguzinskogo-v-kitay-1725-1728-/) (дата обращения: 26.02.2026).

<sup>7</sup> Доношение С.Л. Владиславича-Рагузинского в Коллегию иностранных дел о нуждах посольства, 1725 г. июня 23.

## Список литературы

*Благодер Ю.Г.* Россия и Китай: практика двусторонней дипломатии (XVII–XVIII вв.) // Ученые записки Казанского университета. 2010. Т. 152, кн. 3, ч. 1. С. 222-232.

*Игнатович В.С.* Поездка Лоренца Ланга в Китай в 1715–1717 гг. // StudArctic Forum. 2024. Т. 9, № 1. С. 78-86.

*Игнатович В.С.* Развитие российско-китайской торговли в конце XVII – первой трети XVIII века по свидетельствам путешественника Лоренца Ланга // StudArctic Forum. 2024. Т. 9, № 3. С. 51-57.

*Катанов Н.Ф.* Известия Лоренца Лянге 1716 года о Сибири и сибирских инородцах. Тобольск: Типография епархиального братства, 1905. 10 с.

*Самойлов Н.А.* Образ Петра Великого в странах Восточной Азии. Москва: Весь мир, 2022. 432 с.

*Трусевич Х.И.* Посольские и торговые сношения России с Китаем (до XIX века). Москва: тип. Малиновского, 1882. 306 с.

*Фауст К.* Великий торговый путь от Петербурга до Пекина. История российско-китайских отношений в XVIII–XIX веках. Москва: Центрполиграф, 2019. 447 с.

*Шафрановская Т.К.* Сведения о Сибири и Монголии в дневниках Лоренца Ланга // Страны и народы Востока. Вып. VIII. Москва: Наука, 1969. С. 40-52.

## History

Vladimir S. IGNATOVICH

bachelor's degree, Petrozavodsk State University  
(Petrozavodsk, Russia),  
[ignatovichvladimir20@gmail.com](mailto:ignatovichvladimir20@gmail.com)

### THE 300TH ANNIVERSARY OF LORENZ LANGE'S JOURNEY ON S. L. VLADISLAVICH-RAGUZINSKY'S EMBASSY

**Scientific adviser:**

Natalia V. Smirnova

**Reviewer:**

Irina Dorohova

Paper submitted on: 11/17/2025;

Accepted on: 03/29/2026;

Published online on: 03/29/2026.

**Abstract.** The article analyzes the embassy of S. L. Vladislavich-Raguzinsky from the Russian Empire to the Qing Dynasty during 1725–1727. The embassy included Lorenz Lange, a Swedish officer serving in Russia. The author explores Peter the Great's foreign policy goals in East Asia during the first third of the 18th century, reasons behind the embassy's departure initiated by Peter the Great, and the course of the journey from 1725 to 1727. The study highlights the significance of Russia's first permanent and robust bilateral ties with China, which led to establishing sustainable relations between the two countries.

**Keywords:** Qing Empire, Russian state, eighteenth century, Lorenz Lange, S. L. Vladislavich-Raguzinsky, diplomatic diaries

**For citation:** Ignatovich, V. S. The 300th Anniversary of Lorenz Lange's Journey on S. L. Vladislavich-Raguzinsky's Embassy. *StudArctic Forum*. 2026, 11 (1): 14–20.

#### References

Blagoder Yu.G. Russia and China: practice of bilateral diplomacy (17th–18th centuries). *Kazan Journal of Historical, Linguistic, and Legal Research*, 2010, Vol. 152, Book 3, Part 1, pp. 222-232. (In Russ.)

Ignatovich V.S. Lorenz Lange's journey to China in 1715–1717. *StudArctic Forum*, 2024. Vol. 9. No. 1, pp. 78–86. (In Russ.)

Ignatovich V.S. Development of Russian-Chinese trade relations in the late 17th century and the first third of the 18th century according to Lorenz Lange. *StudArctic Forum*, 2024, Vol. 9, No. 3, pp. 51–57. (In Russ.)

Katanov N.F. *Lorenz Lange's 1716 reports on Siberia and Siberian non-Russians*. Tobolsk, Eparchy's Brotherhood Printing House, 1905, 10 p. (In Russ.)

Samoilov N.A. *The image of Peter the Great in the countries of East Asia*. Moscow, Ves mir, 2022, 432 p. (In Russ.)

Trusevich Kh.I. *Russian ambassadorial and trade relations with China (before the 19th century)*. Moscow Malinovsky's Printing House, 1882, 306 p. (In Russ.)

Foust C. *The Great Trade Route from St. Petersburg to Beijing. History of Russian-Chinese Relations in the 18th and 19th centuries*. Moscow, Tsentrpoligraf, 2019, 447 p. (In Russ.)

Shafranovskaya T.K. Information on Siberia and Mongolia in the diaries of Lorenz Lange. *Countries and peoples of the East*. Issue 8. Moscow, Nauka, 1969, pp. 40-52. (In Russ.)

Научная статья

УДК Научная статья УДК 94(47).084.3"1921"

DOI: 10.24412/2500-140X-2026-1-21-31

**ИЗЕТОВ**

**Руслан Акимович**

бакалавриат, Крымский федеральный университет им.  
В.И. Вернадского (Симферополь, Россия),  
[ruslanizetov12@gmail.com](mailto:ruslanizetov12@gmail.com)

## ДЕЯТЕЛЬНОСТЬ ЗАЙНУЛЛЫ БУЛУШЕВА В КРЫМУ В МАРТЕ – МАЕ 1921 ГОДА

**Научный руководитель:**

Филимонов Сергей Борисович

**Рецензент:**

Ратьковский Илья Сергеевич

Статья поступила: 23.12.2025;

Принята к публикации: 29.03.2026;

Размещена в сети: 29.03.2026.

**Аннотация.** Целью работы является анализ деятельности Крымского представителя Наркомата по делам национальностей РСФСР З.Х. Булушева (1886 – 1965) в Крыму в первой половине 1921 года. Эта тема является актуальной в связи с обнаружением ряда новых исторических источников по данному вопросу (публикации в периодической печати, архивные документы) и необходимостью более подробного анализа материалов, которые ранее были введены в научный оборот. Автор приходит к выводу о том, что З.Х. Булушев сыграл важную роль в укреплении и расширении работы Крымского представительства Наркомата по делам национальностей.

**Ключевые слова:** Крымская АССР, крымские татары, Наркомнац, Крымское представительство Наркомнаца, З.Х. Булушев, 1921

**Для цитирования:** Изетов Р. А. Деятельность Зайнуллы Булушева в Крыму в марте – мае 1921 года // StudArctic Forum. 2026. Т. 11, № 1. С. 21–31.

Деятельность З.Х. Булушева в марте – мае 1921 года привлекла внимание исследователей ещё в период перестройки. Так, в выпуске № 3 сборника «Вопросы и ответы» (издававшегося по инициативе Крымского областного комитета КПСС [Непомнящий: 120]), посвящённого истории Крымской АССР, был опубликован текст «Постановления областного совещания татар-коммунистов» (13 мая 1921 года) вместе с фамилиями деятелей, подписавших данный документ, среди которых был З.Х. Булушев<sup>1</sup>. В 1992 году была издана книга В.М. Брошевана и А.А. Форманчука. В ней отмечалось, что З.Х. Булушев был одним из участников обсуждения вопроса «О телеграмме Совета национальностей «Об объявлении Крыма Советской Республикой и её границах», проходившего в рамках заседания Татарской секции 14 апреля 1921 года [Брошеван: 10, 90]. В 1998 году была опубликована статья А.В. Чебановой, в которой впервые в научный оборот был введён доклад З.Х. Булушева о политической ситуации в Крыму от 12 мая 1921 года [Чебанова: 267].

В вышедшей в 2011 году монографии украинского историка Т.Б. Быковой автором была упомянута статья З.Х. Булушева «Революционное движение в Турции и национальный вопрос на окраинах России», опубликованная в газете «Красный Крым» в апреле 1921 года, где указывалось, что «одной из причин создания Крымской АССР был принятый большевистской партией курс на мировую революцию» (перевод с украинского наш – Р.И.) [Быкова: 8, 205]. В 2013 году Р.К. Валеевым была подготовлена публикация заявления

З.Х. Булушева на имя Первого секретаря ЦК КПСС Н.С. Хрущева с просьбой о восстановлении членского статуса в КПСС и назначении пенсии от 31 июля 1955 года. В этом документе относительно подробно показан масштаб работы З.Х. Булушева на территории Донбасса и Тамбова в 1917–1920 годах. Однако деятельность З.Х. Булушева в Крыму в этом источнике освящена крайне сжато и идеологизированно [Валеев].

В 2014 году была опубликована диссертация на соискание кандидата исторических наук М.Ю. Крапивенцева, в которой также затрагивался текст доклада от 12 мая 1921 года. Однако в отличие от А.В. Чебановой, М.Ю. Крапивенцев также рассмотрел реакцию представителей Полномочной Комиссии ВЦИК и СНК РСФСР по делам Крыма на этот документ [Крапивенцев: 41, 152-154]. В 2022 году вышла статья Е.К. Минеевой, А.П. Зыкиной и А.И. Минеева, в которой в научный оборот был введён другой доклад З.Х. Булушева (без точной датировки). Ими также была приведена точная дата отправки З.Х. Булушева в Крым. Однако излишне критичное отношение к докладу привело к тому, что этими исследователями была проигнорирована значительная часть документа, в котором его автор сформулировал теоретические основы формирования автономной Крымской ССР [Минеева: 80-81]. Историографический обзор наглядно показывает, что деятельность З.Х. Булушева в марте – июне 1921 года недостаточно изучена.

Тема статьи является актуальной в связи с важностью темы борьбы Крымского представительства Наркомата по делам национальностей РСФСР с последствиями красного террора в Крыму в 1920–1921 гг.,<sup>2</sup> а также в связи с необходимостью дополнить историю деятельности З.Х. Булушева в Крыму в обозначенный период. Авторская гипотеза заключается в том, что З.Х. Булушев сыграл важную роль в развёртывании деятельности Крымского представительства Наркомата по делам национальностей РСФСР и вместе с крымско-татарскими коммунистами сформировал теоретические основы формирования Крымской автономии. Целью исследования является рассмотрение деятельности З.Х. Булушева в Крыму с марта по май 1921 года. В задачи исследования входит анализ влияния некоторых факторов (социальный, национальный, политический и др.) на его деятельность в Крыму и теоретические взгляды. В работе применяются принципы историзма и историко-генетический подход.

\* \* \* \* \*

По собственному признанию, З.Х. Булушев вступил в РСДРП(б) в марте 1917 года. В период между февральским и октябрьским этапами революции он являлся членом президиума исполкома Совета рабочих депутатов Донецко-Криворожского бассейна, членом президиума исполкома Совета рабочих депутатов Чистяковского горного района, а также председателем исполкома татарских рабочих организаций Донецко-Криворожского бассейна и Юга России. Также З.Х. Булушев принял участие в I Московском Всероссийском мусульманском съезде (8 мая 1917 года) и II Казанском Всероссийском мусульманском съезде (18 июля 1917 года), выступив, однако, против итогов съезда в Казани с интернационалистических позиций. В марте – апреле 1918 года З.Х. Булушев организовывал вооружённые красногвардейские отряды из татар Донбасса для противодействия немецкому наступлению в регионе, затем участвовал в отступлении с территории Донецко-Криворожской республики по железнодорожной линии Лихая-Царицын. В результате контузии в сентябре 1918 года З.Х. Булушев был эвакуирован в село Татарщино Тамбовской губернии, где работал председателем сельского комитета бедноты. В начале 1920 года З.Х. Булушев был вновь отправлен на территорию Донбасса, где работал инструктором-организатором Наркомата по делам национальностей. Затем, в промежутке между январём и мартом 1921 года, З.Х. Булушев получил отпуск, во время которого работал в Тамбовской губернии и участвовал в выявлении «бандитских элементов». В этот период он оказался

арестован, и затем выпущен Тамбовской ЧК<sup>3</sup>.



Рис. 1. З.Х. Булушев в 1923 году [Валеев: 122]

3 марта 1921 года по решению Центрального татарского отдела Наркомата по делам национальностей (далее по тексту – Наркомнац) З.Х. Булушев был откомандирован в Симферополь в качестве заместителя, а затем руководителя Крымского представительства Наркомнаца<sup>4</sup> [Минеева: 80]. 10 марта он уже находился в Крыму, о чём свидетельствует доклад Ш. Субханкулова, который был в этот день направлен в «Представительство Наркомнаца в Крыму» и был заверен «зам[естителем] представителя Наркомнаца в Крыму Булушев»<sup>5</sup>. В докладе говорится о том, что «согласно выданного Вами мандата за № 27 от 28 февраля с[его] г[ода]»<sup>6</sup> было произведено обследование «Политического отдела Крымвоенкомата и Отдела здравоохранения Крымревкома в целях выяснения их аппаратов и деятельности с потребностями и нуждами местного татарского населения и национальных меньшинств Крыма вообще». Автор доклада отмечает: «Туберкулезные заболевания среди татарского населения, по словам зав[едующего] отд[ела] т[оварища] Бекингофа<sup>7</sup>, замечаются в большом размере». Также Ш. Субханкулов жалуется на то, что «отдел здравоохранения не в состоянии использовать крымские курорты для лечения местного населения, ибо все крымские курорты находятся в ведении Центрального курортного управления (ЦУКа)»<sup>8</sup>. Местным властям в лице отдела здравоохранения Крымского революционного комитета (далее по тексту) было «предоставлено всего лишь 200 мест для местного населения... И эти 200 мест в первую очередь предоставляются рабочим Крыма». Вывод автора источника оказывается неутешительным: «Таково обстоит дело народного здоровья среди татарского населения Крыма»<sup>9</sup>.

В заключение Ш. Субханкулов высказал своё мнение по поводу работы с крымско-татарским населением в целом:

*«В заключение хочу указать, что всякая работа среди татар и национальных меньшинств Крыма ведется очень слабо, что, безусловно, не даст желательных результатов в деле революционизирования татарского населения Крыма. Для чего необходимо влить кадр работников-мусульман из центральных губерний Советской России и путем открытия ряда школ и курсов по разным отраслям»<sup>10</sup>.*

В схожем тоне выдержан доклад Я. Богдановича (вероятнее всего, являвшегося

работником Крымского представительства Наркомнаца) от 14 апреля 1921 года, посвящённый результатам обследования Бахчисарайского района<sup>11</sup>. Автор доклада делает акцент на важности этого региона в силу того, что это «район с почти сплошным татарским населением» а также «культурный центр татарского Крыма», в котором «создается общественное мнение крымских татар».

Опираясь на конкретные примеры, Я. Богданович делает вывод:

*«Та атмосфера угнетенности, придавленности и запуганности, которая царит и поддерживается в Бахчисарае, препятствует привлечению к советскому строительству толщии татарского народа. <...> Недопустима система управления, основанная на запугивании. Необходимо отправить в Бахчисарай должностное лицо, облеченное широкими правами и полномочное ограничить произвол властей на местах»<sup>12</sup>.*

Здесь автор документа фактически предложил идею, которая легла в основу деятельности Полномочной Комиссии Всероссийского ЦИК и СНК РСФСР по делам Крыма.

В процессе своей деятельности Крымское представительство Наркомнаца активно взаимодействовало с местной прессой. Так, 13 апреля 1921 года в печатном органе Крымского ревкома и Крымского областного комитета РКП(б) «Красный Крым» была опубликована статья З.Х. Булушева «О работе среди татар», в которой он сделал вывод: «Подводя итог четырехмесячному существованию Советской власти в Крыму, приходится констатировать, что татарское население в Советском строительстве не принимает почти никакого участия»<sup>13</sup>. Особую остроту крымско-татарской проблеме, по мнению З.Х. Булушева, придаёт то обстоятельство, что «татарский пролетариат и беднота, переживая самый тяжёлый национальный гнет царского режима, является наилучшей почвой для насаждения идей коммунизма». Положительным моментом в национальном строительстве, по мнению автора статьи, явилось учреждение в Крыму представительства Наркомнаца, благодаря чему «работа в этом направлении во многом облегчается», и потому «максимум возможного для развития классового самосознания и вовлечения в ряды коммунистической партии и поднятия культурного и экономического уровня татарской массы должен быть сделан».

Статья З.Х. Булушева вызвала положительный отклик у крымских большевиков, имевших успешный опыт реализации советской национальной политики в Крыму в апреле – июне 1919 года [Изетов: 11]. Вместе с этим материалом вышла заметка работника отдела советской агитации Крымревкома И.М. Хайкевича<sup>14</sup> под названием «По поводу статьи тов. Булушева», в которой автор поддержал мнение Крымского представителя Наркомнаца, при этом аккуратно возразив ему по поводу скепсиса в отношении проекта «Всероссийской здравницы»: «трудящиеся всей Р. С. Ф. С. Р., нисколько не нарушая интересов крымских татар и основ национальной политики, могут организовывать в Крыму Всероссийскую Здравницу»<sup>15</sup>.

Спустя два дня в этой же газете была опубликована статья З.Х. Булушева «Революционное движение в Турции и национальный вопрос на окраинах России», в которой он заявил:

*«С утверждением Советской власти в Крыму революция в Турции должна получить новый толчок, так как Крым есть передаточная инстанция на Ближний Восток всех мероприятий Советской власти <...>. Главным же фактором в деле развития революции на Востоке является правильное разрешение национального вопроса и действительное проведение его в жизнь среди ранее угнетенных народов»<sup>16</sup>.*

Используя аргумент о важности трансграничных этнических связей, автор материала предложил комплекс мер по удовлетворению «нужды и потребности коренного татарского населения», а также обеспечения «максимум возможного для поднятия культурного уровня и

экономического благосостояния татарского населения». О проблемах крымско-татарского населения на страницах «Красного Крыма» также писал Я. Богданович<sup>17</sup>.

З.Х. Булушев также вместе с крымско-татарскими коммунистами вырабатывал теоретические основы формирования в Крыму автономной республики. Так, с апреля 1921 года он числился в составе Татарской секции при Крымском областном комитете РКП(б). 14 апреля члены секции И.К. Фирдевс, С.М. Меметов, В. Ибраимов, О. Дерен-Айерлы, З.Х. Булушев, Нагаев обсудили вопрос «О телеграмме Совета национальностей "Об объявлении Крыма Советской Республикой и ее границах"». В принятом постановлении говорилось: «*Дать ответ: объявить Крым Советской Социалистической интернациональной республикой в границах Крымского полуострова, начиная от Сивашского моста*» [Брошеван: 10].

С 6 по 10 мая 1921 года проходило Крымское областное совещание коммунистов Татарской секции, на котором З.Х. Булушев являлся докладчиком сразу по нескольким вопросам: политика по национальному вопросу в Крыму, а также работа профсоюзов по организации крымско-татарских крестьян<sup>18</sup>. По итогам обсуждения первого вопроса 8 мая была принята резолюция, в которой были обозначены меры, предпринятые секцией в сфере работе с крымско-татарским населением в ноябре 1920 – мае 1921 года. Однако, по мнению авторов документа, «*все эти <...> задачи и планы не могли быть проведены в жизнь из-за совершенно ненормальных объективных условий развития и насаждения советвласти в Крыму*», связанное со следующими обстоятельствами: а) неудачный подбор кадров для партийной работы, незнакомых с крымскими условиями (и высокой текучести оных); б) «*ненормальной постановкой борьбы с контрреволюцией*»; в) «*ненормальное развитие на поглощение местных нужд чрезвычайными вертикально централизованными органами*»; г) «*отсутствие какой бы то ни было политической линии в национальном вопросе*»<sup>19</sup>. Особый акцент в пункте «Г» был сделан на том, что Крыму, с его «*интернациональным сложным этнографическим составом, который пережил глубокие потрясения национальных столкновений как в период революции, так и в период буржуазного царского строя*» также, в отдельных случаях, пришлось пережить «*прямое проявление великодержавных русификаторских тенденций со стороны некоторых ответственных работников*»<sup>20</sup>.

На совещании также была принята резолюция по вопросу государственного устройства Крыма: «*Совещание считает вполне революционно-целесообразной государственной формой для Крыма – провозглашение его федеративной интернациональной республикой*»<sup>21</sup>. Крымско-татарскими коммунистами были приведены шесть аргументов в пользу этой идеи: 1) «*географическое положение Крыма как аванпоста РСФСР в странах Ближнего Востока и уже совершившегося факта провозглашения Украины автономной республикой, благодаря чему Крым превратился в административном отношении в своеобразный остров*»; 2) сложность и специфичность крымских условий «*в экономическом, социальном и этнографическом отношениях*»; 3) «*Крым потерял свою независимость сравнительно недавно и в течение этого времени он был подвержен потрясениям национальных столкновений как в период царской монархии, так и в период развития пролетарской революции*»; 4) «*Огромное историческое значение Крыма как элемента международной политики в отношениях России и Турции*»; 5) советская власть уже начала проводить «*тактику организации*» независимых и автономных советских республик, и отказ от применения этой политики в Крыму вызовет негативную реакцию у местного населения; 6) «*Крым в течение первых двух периодов советской власти был провозглашен автономной интернациональной республикой с санкции ЦК как федеративной части*

РСФСР»<sup>22</sup>.

Доклад З.Х. Булушева по национальному вопросу на совещании оказался сорван, о чём нам известно из его докладной записки за 12 мая 1921 года на имя И.В. Сталина: *«Насколько крымская советская власть не соответствует своему назначению и насколько ею взят неправильный курс с национальным вопросом в Крыму, видно хотя бы из того, что на областной конференции татар-коммунистов представитель областкома запретил вынести резолюцию по национальному вопросу, а мне, представителю Наркомнаца, выступить на митингах и собраниях по национальному вопросу в крымских условиях»*<sup>23</sup>. Этот доклад содержит критику в адрес карательно-репрессивных органов, Крымревкома и ЦУКК, которая, как верно заметил М.Ю. Крапивенцев, во многом перекликается с содержанием доклада М.Х. Султан-Галиева от 14 апреля 1921 года<sup>24</sup> [Крапивенцев: 152]. В нём также сообщается о некоторых направлениях деятельности Крымского представительства Наркомнаца. Так, З.Х. Булушев писал о том, что *«крупная и главная ошибка власти в Крыму – это есть крайне ненормальная постановка борьбы с контрреволюцией и слишком широкое применение красного террора, выразившееся в буквальном преследовании не только отдельных лиц татарской национальности, но и всего татарского народа в целом»*. Требования представительства к Крымревкому о том, чтобы *«положить конец всем этим беззакониям»* оказались проигнорированы. Сведения о бесчинствах ЧК *«поступают со всех концов Крыма, как в устном, так и в письменном виде»*. Автор документа также отмечал:

*«Представительство, которое в настоящее время является единственным органом, защищающим права национальных меньшинств, <...> не имеет возможности приступить к планомерной работе из-за всех этих жалоб и обращений. Представительство осаждается пострадавшими не только в часы занятий, но представитель т[оварищ] Булушев и другие сотрудники не имеют покоя от этих жалоб и заявлений у себя дома»*<sup>25</sup>.

В конечном итоге З.Х. Булушев заявил о невозможности Крымского представительства Наркомнаца в одиночку преодолеть негативные тенденции политики местных властей:

*«Как показывает опыт, представительство бессильно бороться со всеми этими ненормальными явлениями и дефектами и потому <...> необходимо давление на крымскую советскую власть центрального совет[ского] правительства»*<sup>26</sup>.

Необходимо отметить, что под термином «Крымская интернациональная республика» (фигурировавшим в материалах совещания Татарской секции) имелась в виду национально-территориальная автономия на многонациональной основе, о чём свидетельствует содержание другого доклада З.Х. Булушева на тему «Применение национальной политики в крымских условиях», отправленного в Москву в мае 1921 года. Первая часть доклада была посвящена размышлениям о принципе национально-территориального устройства советских республик в целом<sup>27</sup>. Затем автор документа разбирает этносоциальное положение крымско-татарского народа, заявляя, что *«из народностей нерусского языка, населяющих Крым, самой многочисленной и коренной являются татары, составляющие 42 % всего населения Крыма»*. Столь высокий процент связан с тем, что З.Х. Булушев отнёс те народы, которые, по его мнению, *«отатаризировались»*. В этот список, по его мнению, входили караимы, крымчаки и, отчасти, крымские армяне и греки<sup>28</sup>. По всей видимости, эти позиция была некритически воспринята З.Х. Булушевым от видных представителей крымско-татарской интеллигенции (Б. Чобан-Заде, А. Озенбашлы), а также некоторых крымско-татарских коммунистов, которые отстаивали теорию, согласно которой эти народы, в силу высокой степени своей «отатаризованности», могут быть отнесены к крымским татарам. Как справедливо отмечал

С.А. Усов, «таким необычным способом предпринимались попытки доказать преимущество крымских татар перед другими национальностями в Крыму» и, таким образом, придать исключительно крымско-татарский характер будущей автономии<sup>29</sup>.

Тем не менее, несмотря на использование спорных данных, З.Х. Булушев пришёл к выводу о необходимости создания в Крыму многонациональной автономии:

*«В то же время, считаясь с тем обстоятельством, что Крым не является вполне татарской областью <...>, что наряду с татарами Крым населяют другие народности, между коими русская народность составляет также значительное количество, что русская культура является доминирующей в городах, необходимо признать, что Крымская Советская Республика должна быть не татарской и не русской, а интернациональной в полном смысле этого слова. Советская власть в Крыму должна создать такое государственное устройство, чтобы оно могло служить примером гармоничного сочетания интересов всех народностей, населяющих Крым».*

На этом вопросе он сделал особый акцент:

*«Крымская Сов[етская] Соц[иалистическая] Республика, представляя собой главным образом две народности, – татарскую и русскую, и в культурном и в государственном устройении должна сохранять характер этих народностей. Предоставление также и татарскому языку прав языка государственного <...>, развитие татарской культуры и широкое существование татарских культурных очагов наряду с русскими – вот характер власти, которая должна иметь Крымская Советская Социалистическая Республика»<sup>30</sup>.*

В конце доклада З.Х. Булушев предложил комплекс мер в сфере этносоциальной политики. Первые два из них звучат следующим образом:

- «1. Признавая за каждым народом при наличии у него всех данных права на самоопределение и учитывая политическое, географическое, экономическое и этнографическое положение Крыма, должна быть объявлена Крым[ская] Сов[етская] Соц[иалистическая] Республика, входящая на федеративных началах в РСФСР.*
- 2. Фактическая реализация татарского языка в судах и администрации как языка государственного, наравне с русским языком»<sup>31</sup>.*

Важно отметить, что З.Х. Булушев в докладе от 12 мая 1921 года писал:

*«Объявление республики хотя и должно базироваться в социальном отношении на интернациональном принципе, но, принимая во внимание наличие в Крыму компактной татарской массы и в целях революционного воздействия на народы Востока, внешне должно быть подчеркнуто, что провозглашение республики преследует цель предоставить татарским трудящимся массам проявить свою политическую мощь в международном и внутреннем отношениях»<sup>32</sup>.*

Отправка двух докладов З.Х. Булушева в Москву совпала с процессом формирования Полномочной Комиссии ВЦИК и СНК РСФСР по делам Крыма, и её представители внимательно ознакомились с его донесениями. Так, 22 мая 1921 года Комиссия рассматривала состояние земельного и иных, связанных с ним вопросов на полуострове. Было решено отложить разработку окончательного текста декрета об автономии Крыма до представления Комиссией во ВЦИК «своего заключения по вопросу о Красной Здравнице и землеустройстве и землепользовании в Крыму». 29 мая на заседании была рассмотрена проблема взаимоотношений Крымского областного комитета РКП(б) и с его Татарской Секцией, которые по вопросу о будущем статусе полуострова придерживались различных позиций. С докладом по этому вопросу выступил член Комиссии Ефремов. Опираясь на данные переписи 1917 года, он сообщил, что в Крыму проживает 42 % русских, «много немцев, и татар – только 25 %». Поэтому докладчик заявил, что в докладе З.Х. Булушева присутствует «пристрастность и голословность». В конечном итоге было принято решение запросить мнение Наркомнаца. В ответ на обвинения в свой адрес З.Х. Булушев срочно

прибыл в Москву (видимо, он оказался оскорблен проявленным к нему недоверием со стороны членов Комиссии). Он попросил «*Коллегию Наркомнаца решить вопрос о представителе в Крыму до отъезда Комиссии*». В случае назначения другого представителя, З.Х. Булушев намеревался отправиться в Крым «*для сдачи дел*». Однако конфликт был улажен, и З.Х. Булушев действительно отправился вместе с Полномочной Комиссией в Крым, но уже в её составе [Крапивенцев: 153-154].

Подводя итоги, можно согласиться с мнением Е.К. Минеевой, А.П. Зыкиной и А.И. Минеева о том, что З.Х. Булушев был одним из представителей Наркомнаца, чья деятельность сыграла важную роль в становлении Крымской автономии [Минеева: 84]. Благодаря его деятельности, аппарат Крымского представительства Наркомнаца укрепился в своей работе и начал возвращать доверие крымско-татарского населения по отношению к советской власти (которое было утеряно в период красного террора в ноябре 1920 – апреле 1921 года), а также завоевал авторитет в среде крымских большевиков, имевших опыт работы в регионе в 1917–1919 годах. В значительной степени эти успехи были достигнуты благодаря тому, что З.Х. Булушев анализировал и учитывал специфику этносоциального положения народов Крыма и активно взаимодействовал с местными работниками. Его содержательные доклады внесли значительный вклад в формирование общей картины в Москве о ситуации в Крыму на момент первой половины 1921 года, а потому стали одной из основ для развёртывания деятельности Полномочной Комиссии ВЦИК и СНК РСФСР по делам Крыма. Предложенная З.Х. Булушевым теоретическая база для формирования Крымской автономной республики нашла своё отражение в конституции Крымской АССР, принятой 10 ноября 1921 года: «*Государственными языками <...> принимаются русский и татарский*»<sup>33</sup>.

### Примечания

<sup>1</sup> Крымская АССР (1921–1945) / Сост. Ю.И. Горбунов. Симферополь: Таврия, 1990. (Серия: «Вопросы – ответы»; вып. 3). С. 247-248.

<sup>2</sup> Султан-Галиев М. О положении в Крыму (14 апреля 1921 г.) // Крымский архив. 1996. № 2. С. 84-93; Из секретного доклада в ЦК РКП(б) председателя Полномочной Комиссии ВЦИК и СНК РСФСР по делам Крыма Ш.Н. Ибрагимова (июль 1921 года) // Причерноморье. История, политика, культура. 2011. № 6. С. 67-72.

<sup>3</sup> Заявление З.Х. Булушова секретарю ЦК КПСС Н.С. Хрущеву 31 июля 1955 г. [Валеев: 124-125]; Булушев Зайнулла Хасаинович. Анкета ответственного работника Наркомнаца // Электронная библиотека исторических документов: сайт. URL: <http://docs.historyrussia.org/ru/nodes/85742-bulushev-zaynulla-hasainovich-anketaotvetstvennogo-rabotnika-narkomnatsa#mode/inspect/page/1/zoom/5> (дата обращения: 13.12.2025).

<sup>4</sup> Булушев Зайнулла Хасаинович. Анкета ответственного работника Наркомнаца. Отметим, что изначально З.Х. Булушев являлся лишь заместителем представителя, вероятнее всего по той причине, что фактическим представителем Наркомнаца в Крыму был М.Х. Султан-Галиев (пробывший в Крыму с 13 февраля по 29 марта 1921 года), который организовал аппарат Крымского представительства (Султан-Галиев М. О положении в Крыму (14 апреля 1921 г.). С. 91).

<sup>5</sup> Доклад Ш. Субханкулова о результатах обследования крымских татар крымскому представителю Наркомнаца РСФСР, 10 марта 1921 г. // Государственный архив Российской Федерации (далее – ГАРФ). Ф. Р-1318. Оп. 2. Д. 17. Л. 37.

<sup>6</sup> Дата выдачи мандата позволяет нам предположить, что он был выдан ещё до приезда З.Х. Булушева в Крым. Отсюда следует три гипотезы: 1) мандат был выдан М.Х. Султан-Галиевым; 2) Ш. Субханкулов прибыл в Крым вместе с З.Х. Булушевым; 3) дата отправки З.Х. Булушева в Крым в его анкете является неверной, и на самом деле он прибыл на территорию полуострова ещё во второй половине февраля 1921 года.

<sup>7</sup> Правильно – Биргенгоф.

<sup>8</sup> Правильно – ЦУКК (Центральное управление курортов Крыма). ЦУКК подчинялся напрямую Наркомату по делам здравоохранения РСФСР.

<sup>9</sup> Доклад Ш. Субханкулова о результатах обследования крымских татар крымскому представителю Наркомнаца РСФСР, 10 марта 1921 г. Л. 37-39.

<sup>10</sup> Там же.

<sup>11</sup> Доклад Я. Богдановича о результатах обследования Бахчисарайского района крымскому представителю Наркомнаца РСФСР // ГАРФ. Там же. Л. 32-34.

<sup>12</sup> Там же. Л. 34.

<sup>13</sup> Булушев З. О работе среди татар // Красный Крым. Симферополь, 1921. № 79(113), 13 апреля.

<sup>14</sup> С декабря 1917 по апрель 1918 года И.М. Хайкевич являлся членом партийного комитета РСДРП(б) в Феодосии. В апреле 1919 года он был вновь направлен в Крым, где становится редактором «Известий Симферопольского ВРК». В начале июня 1919 года заменил Е.Р. Шульмана в качестве секретаря Крымского областного комитета РКП(б). В конце июня 1919 года направлен в Севастополь для подпольной работы и возглавил там подпольный комитет РКП(б). В ноябре 1919 выехал в Одессу.

<sup>15</sup> Хайкевич В. По поводу статьи тов. Булушева // Красный Крым. Симферополь, 1921. № 79(113), 13 апреля.

<sup>16</sup> Булушов В. Революционное движение в Турции и национальный вопрос на окраинах России // Там же. 1921. № 81(115), 15 апреля.

<sup>17</sup> Богданович. О нуждах татар // Там же. 1921. № 86(120), 21 апреля.

<sup>18</sup> Протокол Крымского областного совещания коммунистов Татарской секции Крымского областного комитета РКП(б) в Симферополе (6-10 мая 1921 г.) // ГАРФ. Ф. Р-1318. Оп. 2. Д. 17. Л. 87.

<sup>19</sup> Там же. Л. 88.

<sup>20</sup> Там же. Л. 88 об.

<sup>21</sup> Там же. Л. 90; Постановление областного совещания татар-коммунистов (13 мая 1921 г.) // Крымская АССР (1921–1945). С. 248. Идея об использовании в качестве основы будущей конституции Автономной Крымской ССР конституции одной из существующих республик крайне схожая с предложением М.Х. Султан-Галиева о взятии за основу Крымской республики Конституции «Дагестана и Горской Республики» (Султан-Галиев М. О положении в Крыму (14 апреля 1921 г.). С. 93), что позволяет предположить, что в М.Х. Султан-Галиев, будучи в Крыму, также принимал участие в выработке концепции «Крымской интернациональной республики».

<sup>22</sup> Протокол Крымского областного совещания коммунистов Татарской секции Крымского областного комитета РКП(б) в Симферополе (6-10 мая 1921 г.) // ГАРФ. Ф. Р-1318. Оп. 2. Д. 17. Л. 90; Постановление областного совещания татар-коммунистов (13 мая 1921 г.) // Крымская АССР (1921–1945). С. 247-248. Под «федеративной частью РСФСР» здесь, вероятнее всего, имеются в виду факт нахождения ССР Тавриды (существовавшей в марте – апреле 1918 года) и Крымской ССР (существовавшей де-факто с апреля по июнь 1919, де-юре – до ноября 1920 года) в союзнических отношениях с другими советскими республиками.

<sup>23</sup> Доклад представителя Наркомнаца РСФСР в Крыму З. Булушева И.В. Сталину о национальной политике в Крыму (1921 г.) // ГАРФ. Ф. Р-1318. Оп. 2. Д. 17. Л. 125.

<sup>24</sup> Султан-Галиев М. О положении в Крыму (14 апреля 1921 г.). С. 84-93.

<sup>25</sup> Доклад представителя Наркомнаца РСФСР в Крыму З. Булушева И.В. Сталину о национальной политике в Крыму (1921 г.). Л. 123-123 об.

<sup>26</sup> Там же. Л. 125.

<sup>27</sup> Доклад представителя Наркомнаца РСФСР в Крыму З. Булушева в Наркомнац о национальной политике в Крыму (1921 г.) // ГАРФ. Ф. Р-1318. Оп. 2. Д. 17. Л. 99-100.

<sup>28</sup> Там же. Л. 99-101 об.

<sup>29</sup> Комментарии С.А. Усова // Крымский архив. 1996. № 2. С. 97.

<sup>30</sup> Доклад представителя Наркомнаца РСФСР в Крыму З. Булушева в Наркомнац о национальной политике в Крыму (1921 г.). Л. 101 об.-102. Отметим, что истоки концепции З.Х. Булушева обнаруживаются в статье Ю.П. Гавена, увидевшей свет в феврале 1920 года (Гавен Ю. Задача советской власти в Крыму // Жизнь национальностей. 1920. № 4(61), 1 февраля).

<sup>31</sup> Там же. Л. 102 об.

<sup>32</sup> Доклад представителя Наркомнаца РСФСР в Крыму З. Булушева И.В. Сталину о национальной политике в Крыму (1921 г.). Л. 125 об.

<sup>33</sup> Конституция Крымской Социалистической Советской Республики (10 ноября 1921 г.) // Крымская АССР (1921–1945). С. 257.

### Список литературы

- Бикова Т.Б.* Створення Кримської АСРР (1917–1921 рр.). Київ: НАНУ, 2011. 247 с.
- Брошеван В.М.* Крымская республика: Год 1921-й: (Краткий ист. очерк) / В.М. Брошеван, А.А. Форманчук. Симферополь: Таврия, 1992. 125 с.
- Валеев Р.К.* «Я был верным сыном партии» (З.Х. Булушов) // Эхо веков. 2013. № 3-4. С. 122-129.
- Изетов Р.А.* К вопросу о статусе Крымской Советской Социалистической Республики в июле 1919 – ноябре 1920 годах // StudArctic Forum. 2025. Т. 10, № 1. С. 9-16.
- Крапивенцев М.Ю.* История трансформации политико-правового статуса Крыма в 1917–1921 гг.: дис. ... канд. ист. наук: 07.00.02. Севастополь, 2014. 231 с.
- Крымская АССР (1921–1945) / Сост. Ю.И. Горбунов. Симферополь: Таврия, 1990. 320 с.
- Минеева Е.К.* Народный комиссариат по делам национальностей РСФСР и создание Крымской АССР / Е.К. Минеева, А.П. Зыкина, А.И. Минеев // Вестник Чувашского университета. 2022. № 2. С. 75-88. DOI: 10.47026/1810-1909-2022-2-75-88
- Непомнящий А.А.* Крымская АССР – новые рубежи и перспективы в изучении актуальной проблемы // Ученые записки Крымского федерального университета имени В.И. Вернадского. Исторические науки. 2024. Т. 10, № 2. С. 117-128. DOI: 10.29039/2413-1741-2024-10-2-117-128
- Чебанова А.В.* Политическая обстановка в Крыму в 1920-е годы // Культура народов Причерноморья. 1998. № 3. С. 267-270.

Ruslan A. IZETOV

bachelor's degree, V. I. Vernadsky Crimean Federal University (Simferopol, Russia),  
[ruslanizetov12@gmail.com](mailto:ruslanizetov12@gmail.com)

### ZAINULLA BULUSHEV'S ACTIVITIES IN CRIMEA IN MARCH–JUNE 1921

**Scientific adviser:**

Sergey B. Filimonov

**Reviewer:**

Ilya S. Ratkovsky

Paper submitted on: 12/23/2025;

Accepted on: 03/29/2026;

Published online on: 03/29/2026.

**Abstract.** This article aims to examine the activities of Zainulla Bulushev (1886–1965), the Crimean representative of the People's Commissariat for Nationalities of the RSFSR, during the first half of 1921 in Crimea. This topic is relevant due to the recent discovery of a number of new historical sources on this issue, including periodical publications and archival documents, which necessitate a more detailed analysis of materials that were previously introduced into scholarly circulation. The author concludes that Bulushev played an important role in strengthening and expanding the work of the Crimean representative office of the People's Commissariat for Nationalities.

**Keywords:** Crimean Socialist Soviet Republic, Crimean Tatars, RSFSR People's Commissariat for Nationalities, Crimean representative office of the RSFSR People's Commissariat for Nationalities, Zainulla Bulushev, 1921

**For citation:** Izetov, R. A. Zainulla Bulushev's Activities in Crimea in March–June 1921. *StudArctic Forum*. 2026, 11 (1): 21–31.

### References

- Bikova T.B. *Establishment of the Crimean Autonomous Soviet Socialist Republic (1917–1921)*. Kyiv, National Academy of Sciences of Ukraine, 2011, 247 p. (In Ukr.)
- Broshevan V.M., Formanchuk A.A. *The Crimean Republic: The year 1921 (A brief historical outline)*. Simferopol, Tavria, 1992, 125 p. (In Russ.)
- Valeev R.K. "I was a loyal son of the party" (Z. Bulushov). *Echo of Centuries*, 2013, No. 3-4, pp. 122-129. (In Russ.)
- Izetov R.A. The status of the Crimean Soviet Socialist Republic from July 1919 to November 1920. *StudArctic Forum*, 2025, Vol. 10, No. 1, pp. 9–16. (In Russ.)
- Krapiventsev M.Yu. *The history of the transformation of the political and legal status of Crimea during 1917–1921*. Candidate's thesis (History). Sevastopol, 2015, 231 p. (In Russ.)
- Gorbunov Yu.I., ed. *The Crimean Autonomous Soviet Socialist Republic (1921–1945)*. Simferopol, Tavria, 1990. 320 p. (In Russ.)
- Mineeva E.K., Zykina A.P., et al. People's Commissariat of Nationalities of the RSFSR and the creation of the Crimean ASSR. *Vestnik Chuvashskogo universiteta*, 2022, No. 2, pp. 75-88. DOI: 10.47026/1810-1909-2022-2-75-88 (In Russ.)
- Nepomnyashchy A.A. The Crimean ASSR – new frontiers and prospects in the study of an actual problem. *Scientific Notes of V.I. Vernadsky Crimean Federal University. Historical Sciences*, 2024, Vol. 10, No. 2, pp. 117-128. DOI: 10.29039/2413-1741-2024-10-2-117-128 (In Russ.)
- Chebanova A.V. The political situation in Crimea in the 1920s. *Kultura narodov Prichernomor'ya*, 1998, No. 3, pp. 267-270. (In Russ.)

**ТИШКЕВИЧ**  
**Артём Александрович**

магистратура, Петрозаводский государственный университет (Петрозаводск, Россия),  
[artemfin18@gmail.com](mailto:artemfin18@gmail.com)

## ПРЕИМУЩЕСТВА ИСПОЛЬЗОВАНИЯ МАГНИТОВ ИЗ РЕДКОЗЕМЕЛЬНЫХ МЕТАЛЛОВ В КОНСТРУКЦИИ ЭЛЕКТРОДВИГАТЕЛЕЙ

**Научный руководитель:**

Янюк Юлия Вячеславовна

**Рецензент:**

Кузьменков Александр  
Алексеевич

Статья поступила: 10.03.2026;

Принята к публикации: 29.03.2026;

Размещена в сети: 29.03.2026.

**Аннотация.** В статье рассмотрены материалы для изготовления постоянных магнитов, их сплавы и соединения, свойства магнитов для электродвигателей, характеристики электродвигателя с магнитами из редкоземельных металлов и ДВС такой же мощности. Представлена разработка внутриколёсного электродвигателя с внешним ротором с постоянными магнитами. Исследование нацелено на обоснование преимуществ редкоземельных магнитов в конструкции электродвигателей для улучшения их эксплуатационных характеристик. Работа может быть полезна для научного сообщества и для практиков, занимающихся разработкой электродвигателей.

**Ключевые слова:** постоянный магнит, магнитная сила, электродвигатель, крутящий момент, ДВС

**Для цитирования:** Тишкевич А. А. Преимущества использования магнитов из редкоземельных металлов в конструкции электродвигателей // StudArctic Forum. 2026. Т. 11, № 1. С. 32–39.

Электродвигатели с постоянными магнитами получают в настоящее время широкое распространение в различных отраслях благодаря их эффективности, компактности и точности управления. Это связано с применением материалов (самарий-кобальт, неодим и др.) для постоянных магнитов, обладающих большой удельной магнитной энергией и развитием технологий управления. Основная цель данной работы заключается в исследовании преимуществ использования таких магнитов в конструкциях электродвигателей, что представляет собой актуальную проблему с учётом растущих требований к энергоэффективности и компактности. Важность данной темы обусловлена необходимостью повышения производительности электродвигателей в современном производстве и на транспорте. В рамках работы рассмотрены следующие задачи: анализ магнитных и физических свойств редкоземельных магнитов на предмет их использования в условиях работы электродвигателей, исследование их эффективности по сравнению с традиционными магнитами, сравнение эффективности электродвигателя с магнитами из редкоземельных материалов с ДВС такой же мощности.

Методология исследования включает теоретический анализ на основании данных из открытых источников, сравнительные расчёты параметров существующего ДВС и разрабатываемого электродвигателя, создание и описание 3D-модели внутриколёсного электродвигателя, что позволит получить комплексное представление о преимуществах

использования этих материалов.

\* \* \* \* \*

Многие исследователи считают синхронные машины с постоянными магнитами (СМПМ) самыми перспективными с точки зрения энергоэффективности, их можно выполнять с классом энергоэффективности IE4 (супер-премиум класс по европейскому стандарту). Преимущества СМПМ: высокий КПД, хороший график зависимости  $n=f(M)$  при частотном регулировании и высокие динамические характеристики; менее требовательны эти машины к обслуживанию, имеют длительный срок службы, низкий уровень шума, возможность выполнения сверхскоростными и ультраскоростными, обладают высокими массогабаритными показателями, при частотном регулировании не требуют обязательного применения обратной связи по положению ротора [Шумов: 46].

Электродвигатель с постоянными магнитами – это устройство, преобразующее электрическую энергию в механическое вращательное движение благодаря взаимодействию магнитных полей. Магниты из редкоземельных материалов способны генерировать наиболее сильные магнитные поля, и позволяют двигателям работать с повышенной эффективностью и мощностью, что даёт возможность их успешного использования в различных технических устройствах.

В двигателях электромобилей используются неодимовые магниты, обеспечивающие необходимую мощность и крутящий момент для движения<sup>1</sup>. Многие промышленные машины, такие как конвейеры, насосы, используют неодимовые магниты для эффективной и надёжной работы. Мощные магнитные поля, создаваемые неодимовыми магнитами, необходимы для выработки электроэнергии ветротурбинами. Для двигателей БПЛА выбирают синхронные двигатели с постоянными магнитами, обладающие высокой плотностью мощности, компактными размерами и малым весом<sup>2</sup>.

Использование современных постоянных магнитов в электродвигателях даёт следующие преимущества.

- Более высокая эффективность: постоянные магниты в бесколлекторных двигателях постоянного тока (BLDC) способствуют повышению эффективности преобразования энергии, что приводит к повышению производительности и снижению энергопотребления по сравнению с коллекторными двигателями<sup>3</sup>.
- Компактный дизайн: использование постоянных магнитов позволяет уменьшить и облегчить конструкцию двигателя, что делает двигатели BLDC подходящими для конструкций, где важны ограничения по пространству и весу.
- Возможности с высоким крутящим моментом и скоростью: двигатели BLDC с постоянными магнитами могут развивать более высокий крутящий момент и работать в широком диапазоне скоростей.

При выборе постоянных магнитов для бесколлекторных двигателей постоянного тока необходимо учитывать следующие факторы: магнитная сила, термостойкость и устойчивость к внешним воздействиям. Высококачественные редкоземельные неодимовые и самариево-кобальтовые магниты обладают превосходной магнитной силой, что способствует повышению общей производительности двигателя.

Рабочая температура двигателя может повышаться с ростом нагрузки. Температурная стабильность магнита важна для конструкций, требующих работы при высоких температурах. Самарий-кобальтовые магниты, например, обладают хорошей температурной стабильностью и могут работать при температурах до 350° С и стойкостью к размагничиванию в отличие от ферритовых. Они обладают естественной коррозионной стойкостью и минимальным температурным коэффициентом -0,02 до -0,04° С. Несмотря на более высокую стоимость по сравнению с NdFeB, SmCo магниты незаменимы в

аэрокосмической и военной технике.

Возможность намагничивания (ферромагнитные свойства) зависят от атомной структуры, веществ и распределения электронов по орбитам. Например, железо (Fe): его порядковый номер 26 в таблице Менделеева равен количеству электронов на орбитах. Электроны по его орбиталям (s, p, d и f) распределяются по энергетическим уровням так, что образуется 4 неспаренных электрона на d-орбиталях. Они и наделяют вещество способностью намагничиваться<sup>4</sup>.

Кроме железа, подобной структурой обладают:

- кобальт (№ 27);
- никель (№ 28);
- некоторые вещества из группы редкоземельных металлов (лантаноиды № 57-71): например, гадолиний (№ 64) и тербий (№ 65) — наш неодим имеет № 60;
- различные сплавы из перечисленных выше веществ, но не только: некоторые сплавы могут иметь в составе слабо магнитящиеся вещества (парамагнетики), при этом являясь хорошими ферромагнетиками — речь идет о сплавах Гейслера.

Сила намагничивания и притяжения неодимового магнита намного больше, чем у ферритового. Если сравнить два абсолютно одинаковых по размеру магнита из разных сплавов, сила сцепления у неодимового будет больше более чем в 10 раз<sup>5</sup>. Для достижения таких параметров у двигателя с ферритами необходимо увеличить в 3,3 раза объём пространства, куда устанавливаются магниты, что приведёт к увеличению массы используемого магнитного материала в 1,63 раза [Сафин: 44]. Кроме того, срок службы ферритовых магнитов меньше: их магнитные свойства постепенно утрачиваются и полностью исчезают примерно через 10 лет.

Редкоземельные магниты на основе неодима-железа-бора (NdFeB) и самария-кобальта (SmCo) представляют собой вершину развития технологии постоянных магнитов. Магниты NdFeB демонстрируют рекордные значения энергетического произведения до 450 кДж/м<sup>3</sup>, что в 10–15 раз превышает показатели ферритовых магнитов того же объёма.

В основе работы современных электродвигателей с постоянными магнитами лежит взаимодействие магнитных полей статора и ротора, приводящее к возникновению электромагнитного момента. Ключевое отличие от традиционных электродвигателей заключается в том, что магнитное поле ротора создается не электрическим током в обмотке возбуждения, а постоянными магнитами, что исключает потери на возбуждение и повышает общий КПД, достигающий 97,5 %. Высокая эффективность во многом объясняется устранением потерь в роторе и оптимизированной конструкцией магнитной цепи. Для сравнения, асинхронные двигатели с КПД 90–93 % менее эффективны и более громоздки, что делает их менее привлекательными для массового внедрения в электромобилях.

Конструктивно двигатель с постоянными магнитами (ДПМ) состоит из следующих основных элементов<sup>6</sup>:

- статор – неподвижная часть, включающая магнитопровод (обычно шихтованный из электротехнической стали) и обмотки, создающие вращающееся магнитное поле при питании от источника переменного тока или преобразователя частоты;
- ротор – вращающаяся часть, содержащая постоянные магниты, размещенные на поверхности или встроенные в сердечник ротора;
- подшипниковые узлы – обеспечивают вращение ротора с минимальным трением;
- корпус – защищает внутренние компоненты и обеспечивает механическое крепление;
- система охлаждения – предотвращает перегрев двигателя (в зависимости от типа может быть естественное или принудительное охлаждение).

Электромагнитный момент  $M$  ДПМ можно выразить формулой  $M=k\Phi I$ , где  $k$  –

конструктивный коэффициент,  $\Phi$  – магнитный поток, создаваемый постоянными магнитами,  $I$  – ток в обмотке статора.

Современные электродвигатели оснащены высокоточными системами управления. Это позволяет регулировать скорость и момент с высокой точностью, обеспечивая оптимальную эффективность работы [Саляхиев: 317].

Управление электродвигателем может осуществляться с помощью контроллера – электронного устройства, которое регулирует поток электричества к статору внутриколёсного электродвигателя, причём каждый из внутриколёсных электродвигателей транспортного средства может управляться отдельно, в соответствии с задаваемой траекторией движения машины.

Перераспределение момента между приводными колесами средствами автоматизированного электропривода позволяет повысить управляемость и безопасность транспортного средства [Осадчий: 71].

Рассмотрим применение двигателей с постоянными магнитами в сравнении с двигателями внутреннего сгорания, используемые в транспортных средствах. Решая задачи снижения массы транспортного средства за счёт отказа от тяжёлых агрегатов трансмиссии, а также увеличения полезного объёма кузова, электродвигатели располагаются непосредственно внутри каждого колеса. Двигатель внутреннего сгорания развивает максимальный крутящий момент только при достаточно высоких оборотах, что требует установки коробки передач или подобной автоматической трансмиссии. Рассматриваемый электродвигатель обладает крутящим моментом с самых низких оборотов и поддерживает его практически во всём диапазоне частоты вращения, необходимой для движения транспортного средства. Наглядно это показывают графики крутящего момента двигателей одинаковой мощности ДВС и электрического с постоянными магнитами. Графики приведены на рисунках (1) и (2).



Рис. 1. Графики изменения крутящего момента и мощности ДВС <sup>2</sup>

Двигатель внутреннего сгорания достигает максимального крутящего момента начиная только с 2000 оборотов в минуту. Обладание высоким крутящим моментом с самых низких оборотов даёт электродвигателю с постоянными магнитами неоспоримое преимущество.

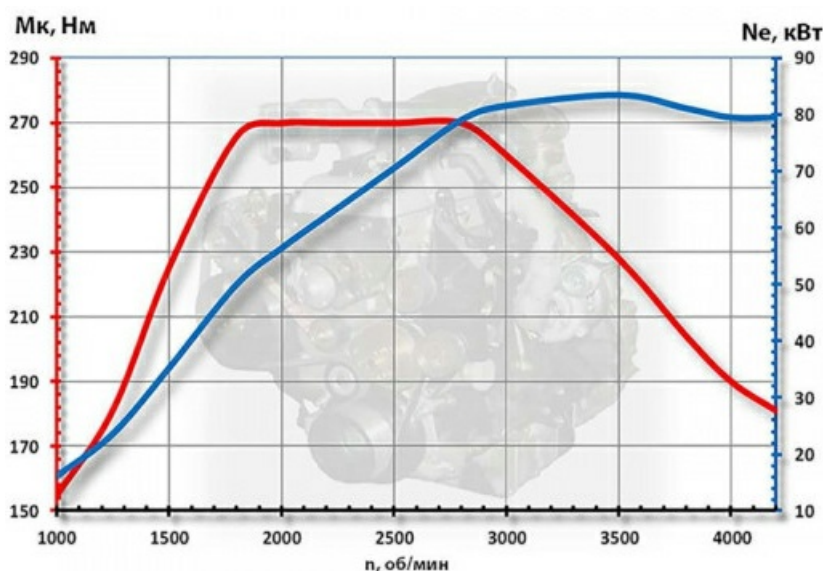

Рис. 2. Графики изменения крутящего момента и мощности электродвигателя<sup>8</sup>

В Петрозаводском государственном университете разработан внутриколёсный электродвигатель для полноприводного четырёхколёсного транспортного средства с четырьмя внутриколёсными электродвигателями. Мощность 4-х электродвигателей соответствует мощности двигателя экспортного варианта полноприводного автомобиля ВАЗ 21215 со следующими техническими характеристиками<sup>9</sup>:

- максимальная мощность – 48 кВт (69 л. с.) при 4600 об/мин;
- максимальный крутящий момент – 121 Нм при 2200 об/мин.

С учётом передаточных чисел и КПД трансмиссии:

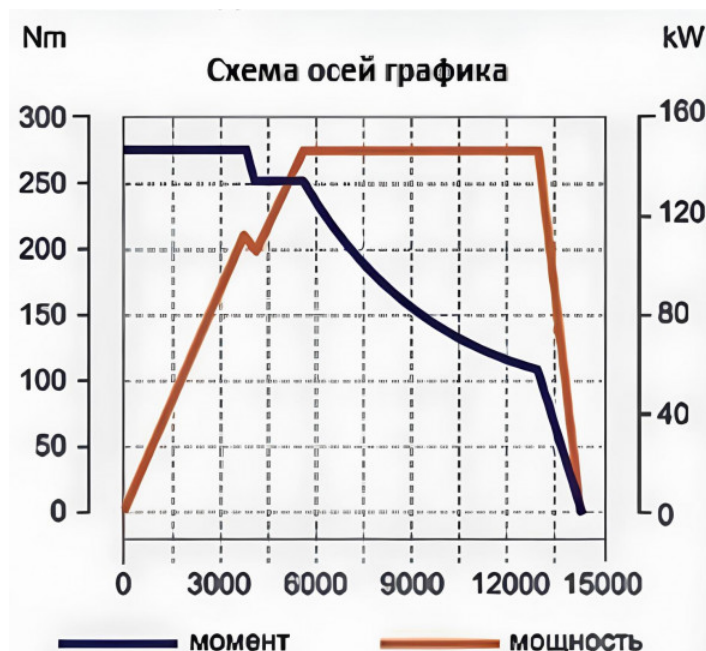
$$M_{\text{кол}} = M_{\text{дв}} \cdot i_{\text{КП4}} \cdot i_{\text{РК}} \cdot i_{\text{ГП}} \cdot \eta,$$

где  $M_{\text{кол}}$  – момент на колёсах автомобиля;

$i_{\text{КП4}}$  – передаточное число 4-й передачи;

$i_{\text{РК}}$  – передаточное число раздаточной коробки;

$i_{\text{ГП}}$  – передаточное число главной передачи;

$\eta$  – КПД трансмиссии;

$$M_{\text{кол}} = 121 \cdot 1 \cdot 1,2 \cdot 3,9 \cdot 0,88 \approx 500 \text{ Н м}$$

Для обеспечения заданной мощности и крутящего момента используются 4 электродвигателя мощностью

$$N = 12 \text{ кВт} \times 4 = 48 \text{ кВт}$$

и крутящим моментом  $M = 1000 \text{ Нм} \times 4 = 4000 \text{ Нм}$ . Заметное преимущество перед ДВС для начала движения, движения с минимальными скоростями, в том числе по пересечённой местности и для интенсивного разгона.

Устройство внутриколёсного электродвигателя с внешним ротором с постоянными магнитами можно рассмотреть на 3D-модели двигателя, разработанного в Петрозаводском государственном университете.

Статор изготавливается наборным из пластин трансформаторной стали и жёстко соединяется через барабан с неподвижной осью, вокруг которой вращаются в подшипниках ступицы с болтами крепления колеса, и тормозным диском, соединённые двумя крышками с внешним ротором с постоянными магнитами (рисунки 3 и 4). Модель выполнена в программе Компас-3D [Тишкевич: 361].



Рис. 3. Разрез мотора. 3D-модель автора



Рис. 4. Сборочные единицы и детали мотора [Тишкевич: 361]

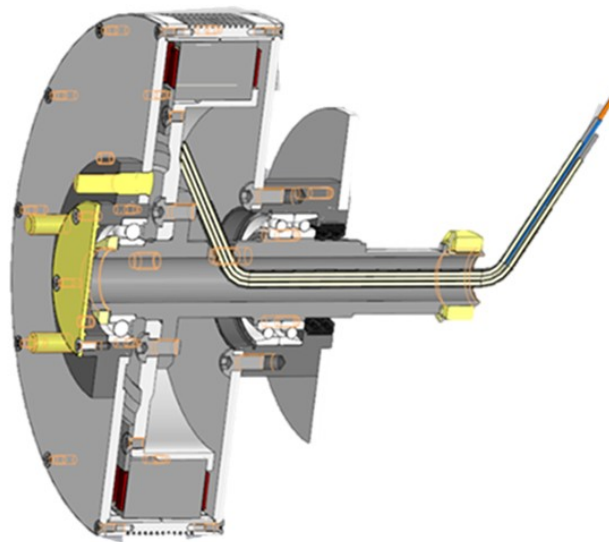

Рис. 5. Общий вид [Тишкевич: 361]

Мощность данного электродвигателя – 12 кВт при средних 100 об/мин, крутящий момент 1000 Нм с самых низких оборотов, напряжение питания 96 В.

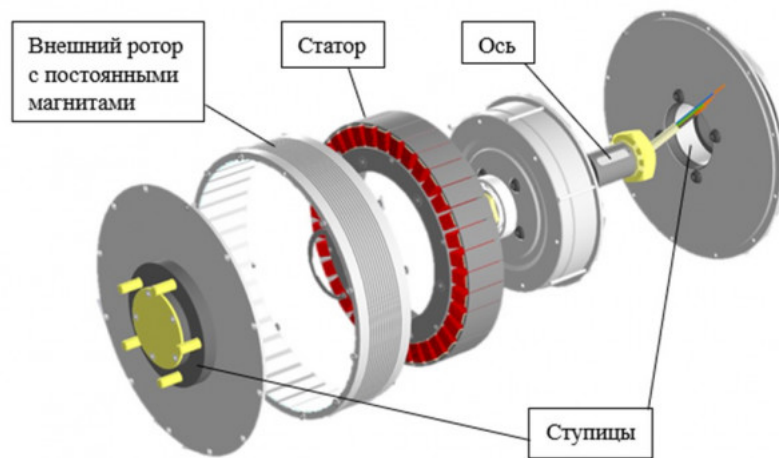
\*\*\*\*\*

В результате работы были изучены материалы для изготовления постоянных магнитов, их сплавы и соединения, рассмотрены свойства современных постоянных

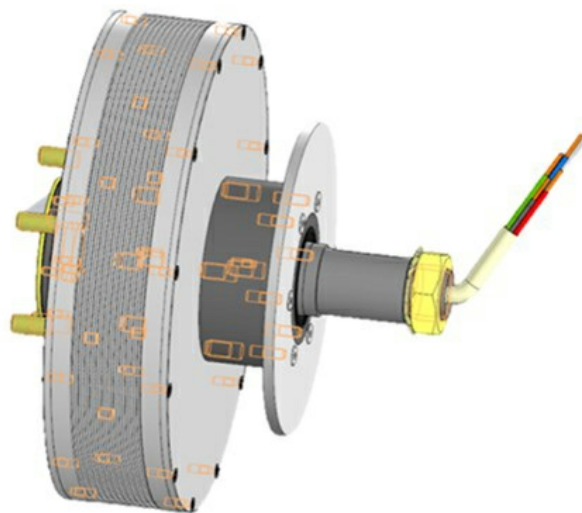
магнитов и области их применения. Выявлены преимущества постоянных магнитов из редкоземельных материалов по сравнению с ферритовыми магнитами, преимущества электродвигателя с внешним ротором с постоянными магнитами по сравнению с асинхронными электродвигателями, а также с ДВС такой же мощности. Представлен разработанный в Петрозаводском государственном университете внутриколёсный электродвигатель для транспортных средств. Результаты работы могут быть использованы при проектировании современных электродвигателей.

### Примечания

<sup>1</sup> Мощность неодимовых магнитов в двигателях // Magnets.ru: инф. сайт. 2025, 25 декабря. URL: <https://magnets.ru/article/moshhnost-neodimovyx-magnitov-v-dvigateli> (дата обращения 22.02.2026).

<sup>2</sup> Луйи Шу. Неодимовые магниты в двигателях дронов // Tengye: инф. сайт. 2024, 13 декабря. URL: <https://tymagnets.com/ru/неодимовые-магниты-в-двигателях-дронов/> (дата обращения 22.02.2026).

<sup>3</sup> Джона Джин. Революционная эффективность: двигатели BLDC и сила постоянных магнитов // Tengye: инф. сайт. 2023, 19 марта. URL: <https://tymagnets.com/ru/революционная-эффективность-двигателей-blcd-и-мощность-постоянных-магнитов/> (дата обращения 28.02.2026).

<sup>4</sup> Klimensky. Изобретение неодимового магнита: как Масато Сагава и Джон Кроат изменили современный мир // Хабр: инф. сайт. 2023, 21 июля. URL: <https://habr.com/ru/companies/vstack/articles/748864/> (дата обращения 16.02.2026).

<sup>5</sup> Борьба магнитов: ферритовый VS неодимовый // Дзен: инф. сайт. 2019, 28 декабря. URL: <https://dzen.ru/a/Xgce8V1sSwCy20h2> (дата обращения 20.02.2026).

<sup>6</sup> Двигатели с постоянными магнитами: характеристики и перспективы // Inner engineering: инф. сайт. 2025, 9 апреля. URL: <https://inner.su/articles/dvigateli-s-postoyannymi-magnitami/?ysclid=mlxollbqcp510322786> (дата обращения 22.02.2026).

<sup>7</sup> Дикарев А.Ю. BMW X2 – крутим бензиновые и дизельные моторы // Drive2.ru: инф. сайт. 2023, 11 ноября. URL: <https://www.drive2.ru/l/660967018064787372/> (дата обращения 28.02.2026).

<sup>8</sup> Мотоциклы ДВС и BLDC на одном графике мощности и момента (ИЖ vs QS 273 \ QS 138) // Электротранспорт: инф. сайт. 2021, 8 февраля. URL: <https://electrotransport.ru/index.php?topic=63079.0> (дата обращения 28.02.2026).

<sup>9</sup> Технические характеристики и габариты НИВА 21213; 21214; 2131 // Niva-Lada 4x4: сайт. 2016, 22 марта. URL: <https://niva-lada4x4.ru/tehnicheskie-harakteristiki-i-gabarity-niva-21213-21214-2131.html> (дата обращения 28.02.2026).

### Список литературы

Осадчий В.В. Структура системы управления 4-х приводной силовой установкой для электрических транспортных средств / В.В. Осадчий, Е.С. Назарова, В.В. Брылистый // Проблемы региональной энергетики. 2019. № S1-2(41). С. 65-73. DOI: 10.5281/zenodo.3239150

Саляхиев Р.Р. Современные направления развития систем электропривода в сфере электромобилей / Р.Р. Саляхиев, И.И. Вильданов // XXVII Всероссийский аспирантско-магистерский научный семинар, посвященный Дню энергетика и 55-летию КГЭУ (Казань, 5–6 декабря 2023 года). Казань: Казанский государственный энергетический университет, 2023. С. 315-318.

Сафин А.Р. Моделирование двигателя электромобиля для оценки эффективности замены редкоземельных на ферритовые магниты / А.Р. Сафин, Ю.Р. Кадырмятов, Т.И. Петров, В.Р. Басенко // Вестник Южно-Уральского государственного университета. Серия: Энергетика. 2025. Т. 25, № 4. С. 39-46. DOI: 10.14529/power250405

Тишкевич А.А. Проект управляемого внутриколёсного электродвигателя с внешним ротором // Научно-исследовательская работа обучающихся и молодых учёных: мат-лы 77-й Всеросс. научной конф. обучающихся и молодых учёных, посв. 85-летию ПетрГУ и 80-летию Победы в Великой Отечественной войне. Петрозаводск: ПетрГУ, 2025. С. 359-362.

Шумов Ю.Н. Энергосберегающие электрические машины (обзор зарубежных разработок) / Ю.Н. Шумов, А.С. Сафонов // Электричество. 2015. № 4. С. 45-57.

## Engineering

**Artem A. TISHKEVICH**

master's degree, Petrozavodsk State University  
(Petrozavodsk, Russia),  
[artemfin18@gmail.com](mailto:artemfin18@gmail.com)

### **BENEFITS OF USING RARE EARTH MAGNETS IN ELECTRIC MOTORS DESIGN**

**Scientific adviser:**

Yulia V. Yanuk

**Reviewer:**

Aleksandr A. Kuzmenkov

Paper submitted on: 03/10/2026;

Accepted on: 03/29/2026;

Published online on: 03/29/2026.

**Abstract.** The article discusses materials used for manufacturing permanent magnets, alloys and compounds of these materials, as well as the properties of magnets intended for electric motors. The characteristics of an electric motor with magnets made of rare earth metals and an internal combustion engine of the same power are compared. The article presents a design of an internal-wheeled electric motor with an external rotor with permanent magnets is presented. The study aims to identify and substantiate the advantages of using rare earth magnets in electric motors design for potential improvement of their performance characteristics. The findings can be useful both for scientific community and technicians involved in electric motors development and production.

**Keywords:** permanent magnet, magnetic force, electric motor, torque, internal combustion engine

**For citation:** Tishkevich, A. A. Benefits of Using Rare Earth Magnets in Electric Motors Design. *StudArctic Forum*. 2026, 11 (1): 32–39.

#### **References**

Osadchyy V.V., Nazarova E.S., et al. Control system structure of the 4th drive power installations. *Problems of the Regional Energetics*, 2019, No. 1-2 (41), pp. 65-73. DOI: 10.5281/zenodo.3239150 (In Russ.)

Salyakhiev R.R., Vildanov I.I. Contemporary trends in the development of electric drive systems for electric vehicles. *XXVII All-Russian postgraduate and master's scientific seminar dedicated to the Power Engineer's Day and the 55th anniversary of KSPEU (Kazan, December 5–6, 2023)*. Kazan, Kazan State Power Engineering University, 2023, pp. 315-318. (In Russ.)

Safin A.R., Kadyrmyatov Yu.R., et al. Modelling an electric vehicle motor to assess the efficiency of replacing rare earth magnets with ferrite magnets. *Bulletin of South Ural State University. Series "Power Engineering"*, 2025, Vol. 25, No. 4, pp. 39-46. DOI: 10.14529/power250405 (In Russ.)

Tishkevich A.A. Project of a controlled in-wheel electric motor with an external rotor. *Research work of students and young scientists: proceedings of the 77th All-Russian (with international participation) scientific conference of students and young scientists dedicated to the 85th anniversary of PetrSU and the 80th anniversary of Victory in the Great Patriotic War*, Petrozavodsk, Petrozavodsk State University, 2025, pp. 359-362. (In Russ.)

Shumov Yu.N., Safonov A.S. Energy-saving electric machines (a review of foreign developments). *Electricity*, 2015, No. 4, pp. 45-57. (In Russ.)

**КАЛИНИНА**  
**Полина Николаевна**

бакалавриат, Петрозаводский государственный университет (Петрозаводск, Россия),  
[kalinina-44-44@mail.ru](mailto:kalinina-44-44@mail.ru)

## ПЕДАГОГИЧЕСКИЙ ДИЗАЙН КАК АКТУАЛЬНАЯ ТЕНДЕНЦИЯ МОДЕРНИЗАЦИИ ОБРАЗОВАНИЯ

### Научный руководитель:

Шеманаева Мария

Александровна

### Рецензент:

Соколова Евгения Ивановна

Статья поступила: 07.03.2026;

Принята к публикации: 29.03.2026;

Размещена в сети: 29.03.2026.

**Аннотация.** Статья посвящена исследованию педагогического дизайна как тенденции модернизации образования. Анализируется динамика интереса к проблеме в научной литературе. В работе рассматривается эволюция понятия и ключевые модели педагогического дизайна. Особое внимание уделяется результатам опроса студентов, который выявил противоречие между значимостью данного подхода и недостаточным уровнем информированности о его инструментарии. Выявленное в ходе опроса противоречие указывает на необходимость интеграции педагогического дизайна в содержание методической подготовки будущих педагогов.

**Ключевые слова:** педагогический дизайн, модернизация образования, учителя, модели обучения, эффективность, проектирование образовательной среды, подход

**Для цитирования:** Калинина П. Н. Педагогический дизайн как актуальная тенденция модернизации образования // StudArctic Forum. 2026. Т. 11, № 1. С. 40–46.

В условиях стремительной трансформации общества и, в частности, образовательной сферы, традиционная система преподавания утрачивает свою актуальность. В нашу эпоху приоритет смещается с простой трансляции знаний на создание развивающей среды, позволяющей каждому ученику раскрыть свой потенциал, оперативно адаптироваться к инновациям и эффективно применять компетенции [Грецова: 107]. ФГОС делают упор на развитие личности ребёнка через формирование универсальных учебных действий (УУД)<sup>1</sup>. Данный тезис задаёт качественно новые требования к организации образовательной деятельности. В этом контексте особую значимость приобретает педагогический дизайн как одна из ведущих тенденций модернизации образования.

Проследить тенденцию внедрения в обиход данной концепции в отечественную научную литературу можно путём анализа научных публикаций, доступных в онлайн-библиотеке Google Scholar. Таким образом, по запросу «педагогический дизайн» на 3 марта 2026 года было опубликовано 52.700 статей, в то время как в зарубежной литературе термин instructional design упоминается 5.700.000 раз, что существенно превышает отечественные показатели – примерно в 100 раз. Эта статистика наглядно демонстрирует, насколько данный вопрос больше и глубже изучается в международной практике по сравнению с российскими исследованиями. Примечательно, что за последние пять лет разрыв значительно сократился. С 2022 по 2026 соотношение новых публикаций составляет 18.000 зарубежных публикаций против 14.400 русскоязычных, что указывает на интенсивное развитие отечественных

исследований.

При этом следует предположить, что существует противоречие между возрастающей значимостью педагогического дизайна как ведущей тенденции модернизации образования и недостаточным уровнем информированности будущих учителей иностранного языка о его концептуальных основах и прикладных моделях, что обуславливает необходимость обновления содержания методической подготовки путём интеграции соответствующих модулей. Целью нашего исследования является теоретическое обоснование необходимости включения моделей педагогического дизайна в содержание курса методики обучения студентов педагогических направлений.

Для достижения поставленной цели были сформулированы следующие задачи:

- 1) проследить историческую эволюцию педагогического дизайна как научно-педагогической концепции;
- 2) выявить основные модели педагогического дизайна;
- 3) провести опрос среди студентов языковых направлений подготовки на предмет их информированности о понятии «педагогический дизайн».

В качестве методов исследования выступили теоретический анализ научной литературы, специализированный опрос, а также методы количественного и качественного анализа полученных данных.

\* \* \* \* \*

Истоки педагогического дизайна восходят к середине XX века. В 1954 году вышла работа Берреса Скиннера «The Science of Learning and the Art of Teaching» («Наука учения и искусство преподавания»), в которой автор предложил принципиально новый взгляд на природу обучения. Согласно его концепции, обучение представляет собой процесс управления поведением посредством оперативной реакции, где каждое верное действие учащегося требует немедленного подкрепления [Скиннер: 32]. Ключевым условием эффективности Скиннер считал дробление материала на малые шаги, что позволяло ученику постепенно и осознанно усваивать информацию [Скиннер: 40]. Эти идеи послужили фундаментом для дальнейших теоретических исследований.

Выделение педагогического дизайна как самостоятельного направления произошло в 1960-х годах благодаря работам американских ученых Роберта Ганье и Роберта Глейзера. Ключевая из них – «Principles of Instructional Design» [Дерева: 113]. Они интегрировали принципы системного анализа и когнитивной психологии в практику разработки учебных материалов. До их исследований эффективность преподавания во многом зависела от интуиции и субъективного опыта педагога. Ганье и Глейзер инициировали переход к научно обоснованному подходу, стремясь найти универсальные инструменты, гарантирующие результативность обучения вне зависимости от личности учителя. Ключевым итогом их работы стало смещение фокуса с фигуры преподавателя на механизмы усвоения знаний учеником [Дерева: 113].

Педагогический дизайн нередко ошибочно сводят к визуальному оформлению курсов или созданию презентаций. Однако, как отмечает Е.В. Абызова, педагогический дизайн – это область науки, которая занимается исследованием эффективности учебных материалов и средств, создающих условия и среду обучения [Абызова: 12]. Т.С. Кочурина также склоняется к мнению, что педагогический дизайн функционирует как отдельное направление педагогики, способствующее созданию эффективной образовательной среды и повышению качества подготовки учеников [Кочурина: 22]. В целом, восприятие понятия педагогический дизайн может варьироваться в зависимости от сформулированной проблемы и задач, поставленных педагогом [Романенко: 326].

Педагогический дизайн включает в себя различные направления. Выбор конкретной

модели зависит от целей, аудитории и контекста обучения. На данном этапе принято выделять 5 основных моделей педагогического дизайна.

Одной из ключевых моделей в педагогическом дизайне признана ADDIE. Её название расшифровывается как аббревиатура начальных букв пяти стадий создания образовательного контента: анализа (Analysis), проектирования (Design), разработки (Development), внедрения (Implementation) и оценки (Evaluation). Педагоги и методисты характеризуют её как наиболее востребованный алгоритм при построении образовательных программ. Данная концепция, разработанная в 1975 году на базе Университета Флориды, отличается чёткой структурированностью, то есть итогом каждого этапа становится измеримый результат, служащий отправной точкой для последующей фазы [Спатиоти: 22].

Помимо ADDIE, широкую известность получил подход 4C/ID, известный как модель «Четыре компонента». Его автором является Йерун ван Мерриенбур. Это направление предлагает рассматривать обучение через призму четырех взаимосвязанных элементов: учебные задачи, поддерживающая информация, процедурная информация и частичная практика [Мерриенбур: 8]. Ключевую роль здесь играют аутентичные учебные задачи, имитирующие реальные профессиональные ситуации. Их решение поддерживается двумя типами информации: вспомогательной (теоретические сведения, необходимые для понимания и выполнения задач) и процедурной (чёткие алгоритмы и пошаговые инструкции) [Мерриенбур: 10]. Завершающим компонентом выступает частичная практика, направленная на отработку конкретных навыков и автоматизацию отдельных действий.

Кроме того, ряд учёных выделяют SAM как одну из эффективных моделей, подчеркивая, что, в отличие от линейного процесса ADDIE, SAM делает акцент на быстром прототипировании и постоянной обратной связи от обучающихся, что позволяет вносить корректировки на протяжении всего этапа разработки курса [Омореги: 36]. SAM удобен в быстро меняющихся условиях, где учебный контент требует частых обновлений или уточнений.

Также в педагогическом дизайне выделяют модель ASSURE, разработанную в 1990-х годах Робертом Хайничем и впоследствии усовершенствованную благодаря вкладу Мишеля Моленды и других его коллег [Андреа: 223]. Эта модель основывается на интеграции технологий и медиа в учебный процесс для создания эффективных уроков. Основными этапами модели являются:

- 1) Analyze learners – определение характеристик обучающихся;
- 2) State Standards and Objectives – установление целей и стандартов обучения;
- 3) Select Strategies, Technology, Media, and Materials – подбор подходящих педагогических подходов и цифровых инструментов для достижения целей;
- 4) Utilize Technology, Media, and Materials – использование медиа и материалов;
- 5) Require Learner Participation – требование активного участия;
- 6) Evaluate and Revise – оценка и корректировка уроков.

И наконец, используется модель ALD. Её нельзя приписать к какому-то конкретному автору, так как эти идеи развивались постепенно. Как отмечают Т.С. Чеботарев и Т.В. Ещенко, ALD (Agile Learning Design) уникальна своей скоростью [Чеботарев: 127]. Её особенностью является ориентация на дистанционные курсы. Этот гибкий подход к педагогическому дизайну, зародившийся в бизнес-среде на принципах Agile (гибкость, итеративность, скорость), обладает важным преимуществом – высокой концентрацией со стороны обучающихся.

Для выявления уровня информированности о сущности педагогического дизайна был проведён сравнительный анализ на основе специализированного опроса. В эмпирическом исследовании приняли участие 28 студентов пятого курса педагогического направления подготовки Института иностранных языков ПетрГУ. Исследование проводилось с помощью

сервиса Yandex Forms. Респондентам было предложено ответить на два вопроса: закрытый (с вариантами «да»/«нет») о понимании термина «педагогический дизайн» и открытый, предполагающий самостоятельную формулировку определения. На первый вопрос утвердительно ответили 13 человек, что составило 46 % выборки, отрицательно — 15 человек (54 %) (рисунок 1).



Рис. 1. Информированность студентов о термине «педагогический дизайн» (здесь и далее составлено автором)

Анализ развернутых ответов позволил выявить несколько устойчивых тенденций в восприятии термина (рисунок 2).

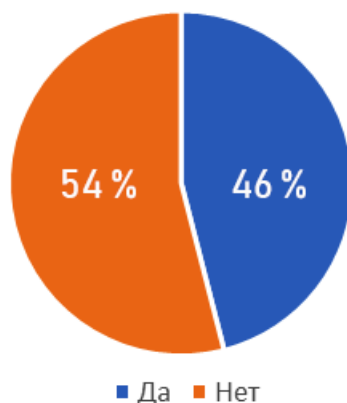

Рис. 2. Основные ассоциации с термином «педагогический дизайн»

Участники, выбравшие ответ «нет», в своих определениях чаще всего указывали на оформление презентаций и стиль работы педагога. Примечательно, что последнее понятие уточняется респондентами не как акцент на внешней атрибутике, а на совокупности приёмов

и методов, используемых в профессиональной деятельности. Среди ответивших «да» обозначились две позиции. Большинство продемонстрировало понимание педагогического дизайна как системного подхода, используя понятия «проектирование», «образовательный результат» и «планирование структуры». Другая часть, аналогично первой группе, воспринимает педагогический дизайн больше как визуализацию и оформление учебных материалов. Несколько респондентов (включая одного, отказавшегося от развернутого ответа) предложили определения, носящие обобщенный характер: использование лексем «мотивация» и «интерес», хотя и релевантно тематике педагогического дизайна, указывает на поверхностное или интуитивное понимание сути явления без обращения к его инструментальной составляющей.

\* \* \* \* \*

Данное исследование позволило проследить историческую эволюцию педагогического дизайна от идей Б.Ф. Скиннера до оформления самостоятельного научного направления в трудах Р. Ганье и Р. Глейзера, которые сместили фокус с фигуры преподавателя на механизмы усвоения знаний учеником, а также выявить и охарактеризовать основные модели педагогического дизайна, каждая из которых предлагает специфический инструментарий для проектирования образовательного процесса.

Проведённый анализ подтверждает наличие существенного разрыва между мировой тенденцией к модернизации образования через инструменты педагогического дизайна и реальным уровнем готовности отечественной педагогической школы к принятию этой концепции. С одной стороны, статистические данные фиксируют взрывной рост интереса к данной проблематике в российском научном поле за последние годы, что свидетельствует о запросе на обновление методической базы. С другой стороны, результаты эмпирического опроса среди будущих учителей иностранного языка демонстрируют: более половины студентов не знакомы с понятием «педагогический дизайн», а среди тех, кто дал утвердительный ответ, преобладает либо интуитивное, либо поверхностное его толкование. Это указывает на фундаментальное непонимание его глубинной сути как научно обоснованной, системной методологии проектирования образовательной среды, гарантирующей достижение измеримых результатов. Внедрение данного термина и стоящих за ним моделей (ADDIE, 4C/ID, SAM, ASSURE и др.) в образовательный процесс встаёт напротив «интуитивному» подходу к преподаванию и способствует подготовке учителя к работе в соответствии с ФГОС, где приоритетом является создание развивающей среды и достижение конкретных образовательных результатов.

Таким образом, интеграция модулей по педагогическому дизайну в программу методической подготовки будущих учителей становится важным шагом для преодоления выявленного противоречия, поскольку позволит педагогам использовать современный инструментарий для проведения эффективных занятий.

### Примечания

<sup>1</sup> Российская Федерация. Министерство науки и высшего образования. Об утверждении федерального государственного образовательного стандарта основного общего образования: приказ М-ва науки и высш. образования Российской Федерации от 17 декабря 2010 г. № 1897 (ред. от 11 декабря 2020 г.) // ФГОС: образовательная информационная система. URL: <https://fgos.ru/fgos/fgos-ooo> (дата обращения: 01.03.2026).

### Список литературы

Абызова Е.В. Педагогический дизайн: понятие, предмет, основные категории // Вестник Вятского государственного гуманитарного университета. 2010. № 3. С. 12-16.

Грецова А.П. Развитие познавательных способностей старшеклассников средствами

педагогического дизайна. Саратов: Саратовский национальный исследовательский государственный университет им. Н.Г. Чернышевского, 2017. 194 с.

*Дерева А.С.* Педагогический дизайн в проектировании образовательной траектории обучающихся // Вестник Самарского университета. История, педагогика, филология. 2025. № 2. С. 112-118. DOI: 10.18287/2542-0445-2025-31-2-112-118

*Кочурина Т.С.* «Педагогический дизайн»: сущность и структура // Преподаватель XXI век. 2022. № 1. С. 21-29. DOI: 10.31862/2073-9613-2022-1-21-29

*Романенко Н.М.* Педагогический дизайн и педагогический дизайнер: развитие понятий // Мир науки, культуры, образования. 2023. № 3(100). С. 325-327. DOI: 10.24412/1991-5497-2023-3100-325-327

*Скиннер Б.Ф.* Наука об учении и искусство обучения // Программированное обучение за рубежом: Сб. статей. Москва: Высшая школа, 1968. С. 32-46.

*Чеботарев Т.С.* Педагогический дизайн и проектирование / Т.С. Чеботарев, Т.В. Ещенко // Молодой исследователь Дона. 2022. № 1(34). С. 125-128.

*Andreea E.A.* Instructional design in education // IJAEDU-International E-Journal of Advances in Education. 2023. Vol. 8. № 24. P. 219-224.

*Omorieghe I.* Comparative analysis of instructional models for designing effective online courses: ADDIE, SAM, and Dick & Carey approaches / I. Omorieghe, H. Anthony, J. Braimoh // Journal of Languages and Translation. 2025. Vol. 5. № 1. P. 33-45.

*Spatioti A.G.* A comparative study of the ADDIE instructional design model in distance education / A.G. Spatioti, I. Kazanidis, J. Pange // Information. 2022. T. 13. № 9. 402 p.

*Van Merriënboer J.J.G.* Ten steps to complex learning: A systematic approach to four-component instructional design / J.J.G. Van Merriënboer, P.A. Kirschner, J. Frèrejean. Routledge, 2024. 51 p.

## INSTRUCTIONAL DESIGN AS A CURRENT TREND OF EDUCATION MODERNIZATION

**Scientific adviser:**

Alexandrovna S. Maria

**Reviewer:**

Evgenia I. Sokolova

Paper submitted on: 03/07/2026;

Accepted on: 03/29/2026;

Published online on: 03/29/2026.

**Abstract.** The article explores instructional design as a trend in the modernization of education. It analyzes the dynamics of interest in this topic within the scientific literature and examines the evolution of the concept along with its key models. Special attention is paid to the results of a student survey, which revealed a contradiction between the importance of this approach and the lack of awareness regarding its tools. This contradiction indicates the need to integrate instructional design into the content of methodological training of future teachers.

**Keywords:** instructional design, modernization of education, teachers, learning models, efficiency, design of educational environment, approach

**For citation:** Kalinina, P. N. Instructional Design as a Current Trend of Education Modernization. *StudArctic Forum*. 2026, 11 (1): 40–46.

### References

Abyzova E.V. Pedagogical design: concept, subject, basic categories. *Herald of Vyatka State University*, 2010, No. 3, pp. 12-16. (In Russ.)

Gretsova A.P. *The development of cognitive abilities of high school students by means of instructional design*. Saratov, Saratov National Research State University named after N.G. Chernyshevsky, 2017, 194 p. (In Russ.)

Dereva A.S. Pedagogical design in designing the educational trajectory of students. *Vestnik of Samara University. History, Pedagogics, Philology*, 2025, No. 2, pp. 112-118. DOI: 10.18287/2542-0445-2025-31-2-112-118 (In Russ.)

Kochurina T.S. "Pedagogical design": essence and structure. *Prepodavatel XXI vek*, 2022, No. 1, pp. 21-29. DOI: 10.31862/2073-9613-2022-1-21-29 (In Russ.)

Romanenko N.M. Educational design and educational designer: analysis and reflection. *The World of Science, Culture and Education*, 2023, No. 3 (100), pp. 325-327. DOI: 10.24412/1991-5497-2023-3100-325-327 (In Russ.)

Skinner B.F. The science of teaching and the art of teaching. *Programmed learning abroad: Collection of articles*. Moscow, Vysshaya shkola, 1968, pp. 32-46. (In Russ.)

Chebotarev T.S., Yeschenko T.V. Pedagogical design and engineering. *Young Researcher of Don*, 2022, No. 1 (34), pp. 125-128. (In Russ.)

Andreea E.A. Instructional design in education. *IJAEDU-International E-Journal of Advances in Education*, 2023, Vol. 8, No. 24, pp. 219-224.

Omorieg I., Anthony H., et al. Comparative analysis of instructional models for designing effective online courses: ADDIE, SAM, and Dick & Carey approaches. *Journal of Languages and Translation*, 2025, Vol. 5, No. 1, pp. 33-45.

Spatioti A.G., Kazanidis I., et al. A comparative study of the ADDIE instructional design model in distance education. *Information*, 2022, Vol. 13, No. 9, 402 p.

Van Merriënboer J.J.G., Kirschner P.A., et al. *Ten steps to complex learning: A systematic approach to four-component instructional design*. Routledge, 2024, 51 p.

**ПАНИНА**  
**Милана Денисовна**

магистратура, Петрозаводский государственный университет (Петрозаводск, Россия),  
[milanapanina1@yandex.ru](mailto:milanapanina1@yandex.ru)

## ПРИЁМЫ ПОСТАНОВКИ ВОПРОСОВ КАК СРЕДСТВО РАЗВИТИЯ ПОЗНАВАТЕЛЬНОЙ АКТИВНОСТИ МЛАДШЕГО ШКОЛЬНИКА

### Научный руководитель:

Комарова Ирина Васильевна

### Рецензент:

Ефлова Зинаида Борисовна

Статья поступила: 19.10.2025;

Принята к публикации: 29.03.2026;

Размещена в сети: 29.03.2026.

**Аннотация.** Статья посвящена исследованию развития познавательной активности младших школьников с помощью приемов постановки вопросов. Предлагается система практических приемов постановки вопросов («Кубик Блума», «Шесть шляп де Боно», «Спросите автора», «Вопрос дня» и др.), апробированная на уроках в начальной школе. На основе экспериментальных данных сделан вывод о результативности данных приемов в развитии познавательной активности младших школьников. Представлены результаты диагностики, подтвержденные методом математической статистики, и конкретные примеры организации учебного процесса.

**Ключевые слова:** познавательная активность, приемы постановки вопросов, младшие школьники

**Для цитирования:** Панина М. Д. Приёмы постановки вопросов как средство развития познавательной активности младшего школьника // StudArctic Forum. 2026. Т. 11, № 1. С. 47–53.

Мы живем в постоянно развивающемся мире, и в настоящее время система образования стремится к модернизации и приравниванию к мировым стандартам. Современное общество предъявляет все больше требований к уровню образования и развитию личности. Федеральный государственный стандарт начального общего образования<sup>1</sup> определяет личностные результаты, среди которых центральное место занимает формирование «познавательной активности, интереса, инициативности, любознательности и самостоятельности в познании». Эти качества, интегрированные в понятие познавательной активности, становятся основой компетенции «умение учиться» — фундаментальной для успешной социализации и непрерывного образования личности в современном мире.

Изучением проблемы познавательной активности занимались такие выдающиеся педагоги и ученые, как Я.А. Коменский, К.Д. Ушинский, Т.И. Шамова, Г.И. Щукина и другие<sup>2</sup>. Несмотря на многовековую историю изучения познавательной активности и её признанную значимость, современная практика сталкивается с проблемой её снижения у учащихся. Как отмечают отечественные и зарубежные ученые (Э.А. Баранова, Н.Б. Шумакова, Г.И. Щукина, Е. Hurlock, К. Murdoch)<sup>3</sup>, с возрастом уровень познавательной активности у детей снижается.

Этот тревожный факт находит подтверждение в исследованиях, например, Э.А. Барановой, которая отмечает, что «при постановке вопросов часто обнаруживается их стереотипизация, выражающаяся в том, что ребенок либо задает вопросы одного типа, либо за однотипно сформулированными вопросами может содержаться разный познавательный смысл» [Баранова: 78].

Данная проблема хорошо изучена в теоретическом аспекте, но состояние вопроса в практике указывает, что со временем у учеников снижается познавательная активность. Это

можно проследить по уменьшению количества задаваемых вопросов, а также присутствию только нескольких видов вопросов. Также большинство существующих работ сосредоточено на дошкольном возрасте, оставляя пробел в систематизации приёмов, актуальных для начальной школы. Это свидетельствует о необходимости применения способов стимулирования познавательной активности младших школьников.

Появляется противоречие между необходимостью формировать познавательную активность у младших школьников и отсутствием методической литературы, которая демонстрирует приёмы по повышению познавательной активности у учеников начальной школы. Следовательно, возникает проблема разработки приёмов, которые повысят уровень познавательной активности; в данном исследовании применяются приёмы постановки вопросов. При этом существует достаточно много информации про приёмы постановки вопросов в зарубежной литературе, однако в отечественной литературе данная тема освещена недостаточно.

Итак, целью данного исследования является выявление результативности приёмов постановки вопросов в развитии у младших школьников познавательной активности. Для достижения цели необходимо решить следующие задачи:

- 1) выявить уровень познавательной активности у младших школьников,
- 2) составить и реализовать комплекс приёмов постановки вопросов, направленных на повышение познавательной активности у младших школьников,
- 3) выявить и обосновать влияние апробированных приёмов постановки вопросов на уровень развития познавательной активности младших школьников.

Опытно-практическая работа проводилась на базе «Средней общеобразовательной школы № 43» г. Петрозаводска. Выборка исследования представлена обучающимися 4 «А» класса в количестве 30 человек.

При проведении исследования были использованы следующие методы: педагогический эксперимент, систематизация, обобщение, метод математической статистики.

Группой исследователей (Э.А. Баранова, Н.Б. Шумакова, Г.И. Щукина, К. Murdoch) выявлено, что познавательная активность у детей младшего школьного возраста проявляется через вопросы. Актуальность заключается в необходимости разработки и внедрения в учебный процесс приёмов, направленных на формирование у младшего школьника умения задавать разнообразные виды вопросов. Необходимо отметить, что данное умение нужно формировать в раннем возрасте и продолжать на протяжении всего образовательного процесса. Следовательно, данная работа является актуальной и востребованной, так как направлена на решение одной из самых важных задач ФГОС НОО: подготовку любознательных и активных школьников, способных адаптироваться к быстро меняющемуся миру и вносить вклад в его развитие.

\* \* \* \* \*

В традиционной системе образования задавали вопросы только учителя, но современное общество предъявляет всё больше требований к уровню образования и развитию личности, поэтому теперь необходимо формировать у учеников умение задавать вопросы. Учитель должен не только поддерживать познавательную активность ребёнка, но и стимулировать её. Наименее изученным способом развития познавательной активности является приём постановки вопросов.

Приёмы постановки вопросов — это действия, которые используются в образовательном процессе для активизации вопросительной деятельности учащихся и способствуют развитию мыслительной деятельности учащихся и умению самостоятельно добывать знания [Murdoch: 56].

Вопросы учащихся являются не только свидетельством их пытливости, познавательной активности, но и её стимулами. Как отмечает Г.И. Щукина, «вопросы ученика, обращённые к учителю, более всего знаменуют познавательную активность. Самостоятельно заданный вопрос выражает поиск, активное стремление найти первопричину. Инертный, равнодушный к учению ученик не задаёт вопросов, его интеллект не тревожат нерешённые вопросы» [Щукина: 104]. Приёмы постановки вопросов помогают решать ряд таких проблем, как незаинтересованность учеников в познании, недостаточная самостоятельность, отсутствие инициативы, отсутствие стремления принять участие в обсуждении, а также проблему того, что инициатива в задании

вопросов полностью во власти учителя. Именно поэтому в рамках нашего исследования данные приёмы рассматриваются как действенный инструмент развития познавательной активности. Как утверждает Э.А. Баранова, «способность школьника ставить вопросы отражает активность мысли, её глубину, ясность понимания материала, вопросы одновременно являются и средством постижения окружающей действительности, удовлетворения потребности в её познании» [Баранова: 1].

Приведём примеры из педагогической практики, полученные в результате нашего исследования. Формирующий этап включал 16 уроков окружающего мира, литературного чтения, изобразительного искусства, математики, на которых мы применили разные приёмы постановки вопросов. Умение формулировать разные виды вопросов предполагает понимание важности вопроса в учебной деятельности. Для этого было организовано обсуждение с учениками роли вопросов в жизни человека, после чего они познакомились с функциями вопросов, вспомнили вопросительные слова. Затем мы перешли к изучению классификации вопросов, каждому ребёнку была выдана карточка «Учимся задавать различные виды вопросов» с различными вариантами вопросов и примерами их формулировок. Ребёнок мог пользоваться ею на уроках для того, чтобы формулировать свои вопросы, а также разнообразить их.

На протяжении трёх недель мы использовали такие приёмы постановки вопросов, как: «Задай вопрос на основе ответа», «Спросите автора», «Спросите картину», «Кубик Блума», «Шесть шляп де Боно», «Удивляйся», «Мозговой штурм» и «Вопросы и ответы». Познакомимся с некоторыми из них.

- Приём «Спросите автора»: ученикам демонстрируется фотография автора. До или после изучения биографии автора или содержания произведения предложите ученикам сформулировать интересующие вопросы непосредственно автору.
- Приём «Спросите картину»: необходимо показать детям изображения, на которых изображены люди. Попросите их поразмышлять над тем, какие вопросы они могли бы задать одному или нескольким людям на изображении, если бы у них была такая возможность, или какие вопросы могли бы задать герои на картинке ученикам.
- Приём «Кубик Блума»: предварительно подготовьте кубик с 6 гранями: «придумай», «назови», «почему», «объясни», «предложи», «поделись». Ученики бросают кубик и формулируют вопрос в соответствии с выпавшей гранью, которая определяет вид вопроса.
- Приём «Шесть шляп де Боно»: заранее подготовьте 6 разноцветных шляп, каждая из которых предполагает определённый вид вопроса. Учащиеся в группах должны придумать вопросы соответствующего типа.
- Приём «Удивляйся»: поделитесь с учащимися некоторой интригующей, но неполной информацией. Покажите небольшую часть изображения, а остальное спрячьте. Закройте загадочный объект так, чтобы была видна только его форма. Покажите первые 10 секунд видеоклипа. Когда мозг сталкивается с неполной информацией, то он стремится восполнить недостающие элементы и связать предварительные знания с новой информацией. Попросите детей записать возникающие вопросы на стикерах.
- Приём «Вопрос и ответ»: класс делится на две группы, одной группе раздаются карточки с вопросами, а другой с ответами. Каждый ученик с карточкой «Вопрос» должен найти соответствующий «Ответ».

После применения каждого приёма мы организовывали с учащимися рефлексивное обсуждение, в рамках которого мы анализировали сформулированные вопросы, классифицировали их, а также работали над улучшением их формулировок. Такое обсуждение влияет на эмоциональный климат в классе, поскольку создаёт атмосферу доверия и сотрудничества, где ценятся любые проявления любознательности, а не только правильные ответы. Подобная атмосфера будет определять степень психологической безопасности учащихся, что влияет на их готовность проявлять активность и задавать вопросы.

Помимо приёмов постановки вопросов, мы обеспечили детей насыщенной предметно-пространственной средой. Одним из ключевых элементов стала организация «Вопроса дня» — специального места в классе для размещения интересующих детей вопросов. «Вопрос дня»

организуется следующим образом: каждый день формулируется новый вопрос, сначала вопрос ставит учитель, затем право постановки вопроса передается ученикам. В конце дня дети совместно с учителем отвечают на поставленный вопрос. Дополнительно мы применяли прием «Интригующие предметы». В течение трех недель мы использовали такие интригующие предметы, как карельские узоры, солевой кристалл, слюду, танграм, иероглифы. Необходимо поместить интригующий предмет в пределах класса и ждать, когда он станет объектом внимания и удивления детей, затем спросить у детей, какие вопросы они хотели бы узнать касательно предмета. Во время формулирования вопросов необходимо работать над качеством возникающих вопросов. При этом неизбежно будут возникать вопросы, ответы на которые не предусмотрел учитель, поэтому это создаст дополнительную мотивацию для младших школьников к поиску информации. На следующем занятии целесообразно проводить мониторинг того, удалось ли учащимся самостоятельно найти ответы на возникшие вопросы. Подобный формат работы стимулирует активное использование дополнительной литературы или других источников, что будет способствовать формированию самостоятельности и исследовательских навыков у учащихся.

Во время производственной практики на протяжении 3 недель мы применяли данные приемы, положительную роль в развитии познавательной активности можно показать при помощи наших данных.

Для определения уровня познавательной активности мы подобрали такие методики, как: «Познавательная активность младшего школьника» (автор А.А. Горчинская [Горчинская]) и «Вопрошайка» (автор М.Б. Шумакова [Шумакова]).

Результаты диагностики по методике А.А. Горчинской, направленной на оценку познавательной активности, демонстрируют положительную динамику после внедрения комплекса приемов постановки вопросов.



Рис. 1. Динамика уровня познавательной активности младших школьников по методике А.А. Горчинской (в % при n=30)

Сравнительный анализ результатов уровня познавательной активности на констатирующем и контрольном этапах показал, что количество учащихся с высоким уровнем увеличилось на 33 %, при этом число обучающихся со средним уровнем снизилось на 33 %, а ученики с низким уровнем не были выявлены. Большинство детей отметили, что стали читать

больше дополнительной литературы; если возникают вопросы, то всегда находят на них ответы, а также стремятся поделиться ответом на интересующий вопрос с близкими и друзьями.

Учитывая особенности детской психологии, а также личностные качества ребенка, мы понимаем, что учащиеся могут «приукрасить» или же, наоборот, недооценить себя при ответах на вопросы [Гонина]. По этой причине мы приняли решение провести ещё одну диагностику «Вопрошайка» (автор М.Б. Шумакова) для определения более объективного уровня. Данная методика проводилась с каждым учеником индивидуально.

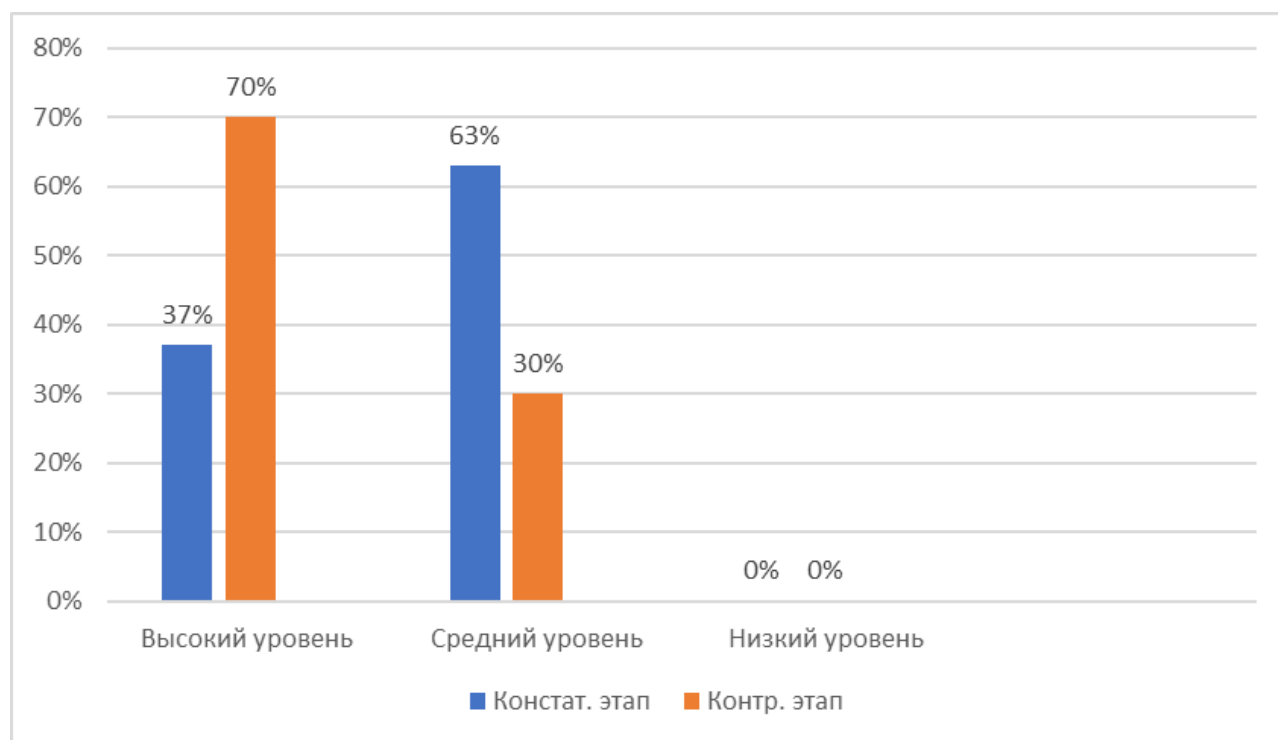

Рис. 6. Динамика уровня познавательной активности по методике М. Б. Шумаковой (в % при n=30)

Исходя из данных диаграммы, можно сделать вывод, что количество обучающихся с высоким уровнем увеличилось на 7 % и составило 44 %, число учащихся со средним уровнем возросло на 13 % и достигло 50 %, а доля обучающихся с низким уровнем снизилась на 20 % и составила 6 %. Большинство учеников с низким уровнем перешли в разряд среднего уровня. Также стоит отметить, что двое детей, у которых наблюдалась однотипизация вопросов, теперь обладают умением задавать разные виды вопросов и перешли на более высокий уровень познавательной активности.

Для подтверждения положительного результата мы воспользовались методом математической статистики, а именно Т-критерием Вилкоксона.

В экспериментальной группе у каждого из 30 испытуемых был измерен уровень познавательной активности в двух разных условиях:

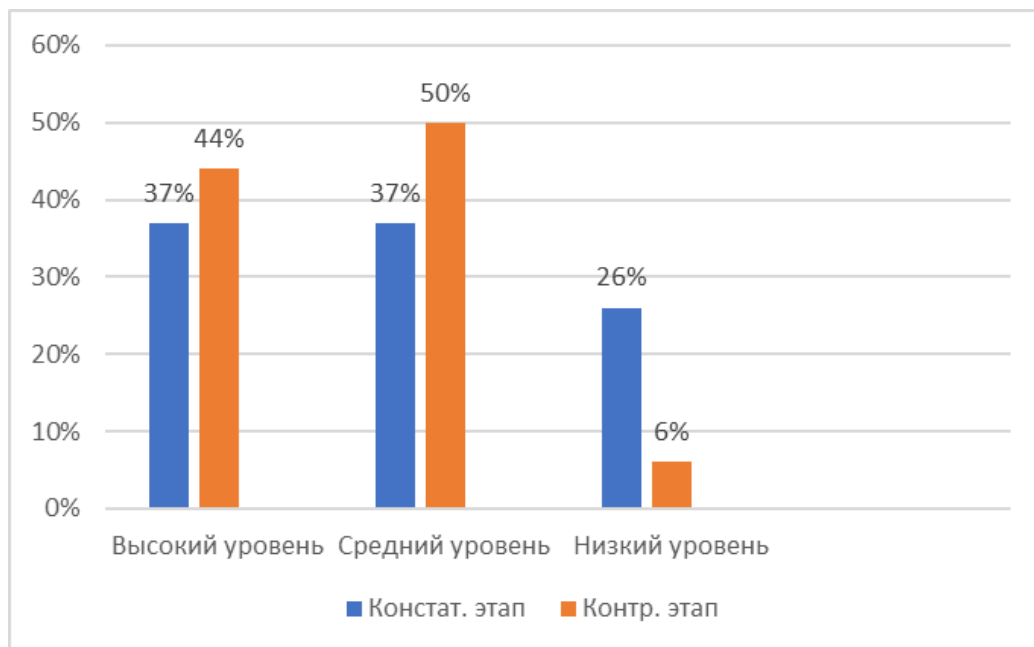
- текущий контроль до внедрения приемов постановки вопросов;
- контрольная проверка после внедрения приемов постановки вопросов.

Мы предположили, что в контрольной ситуации результаты у обучающихся окажутся лучше ввиду использования приемов постановки вопросов. Сравнение результатов показывает, что у 28 из 30 учащихся показатель количества и качества вопросов повысился. Можем считать, что наше предположение подтвердилось. Проверим правильность вывода с помощью Т-критерия Вилкоксона.

Сформулируем гипотезы:

$H_0$ : Интенсивность сдвигов в сторону увеличения количества и качества вопросов не превышает интенсивности сдвигов в сторону уменьшения после использования приемов постановки вопросов.

$H_1$ : Интенсивность сдвигов в сторону увеличения количества и качества вопросов превышает интенсивность сдвигов в сторону уменьшения после использования приемов

постановки вопросов.

Найдем эмпирическое значение критерия:  $T_{\text{эмп.}}=4$ , а также сравним с  $T_{\text{кр.}}$ . Так как  $T_{\text{эмп.}} < T_{\text{кр.}}$  ( $p \leq 0,01$ ), то альтернативная гипотеза подтверждается, то есть интенсивность сдвигов в сторону увеличения количества и качества вопросов превышает интенсивность сдвигов в сторону уменьшения после использования приемов постановки вопросов. Наше предположение подтвердилось.

Таким образом, анализируя данные динамики по двум диагностикам, мы можем увидеть их положительную градацию, что доказывает результативность использования приёмов постановки вопросов в развитии у младших школьников познавательной активности. Учащиеся отметили, что чаще стали обращаться к дополнительной литературе, развили навык самостоятельного разрешения познавательных затруднений и устойчивую потребность делиться полученной информацией с другими. Систематическое использование приёмов постановки вопросов не только соответствует требованиям ФГОС НОО, но и создаёт условия для развития познавательной активности. Использование приёмов постановки вопросов систематически будет иметь большой потенциал для формирования у детей необходимых навыков для успешной жизни в обществе, где умение задавать правильные вопросы и находить на них ответы играет ключевую роль.

Полученные результаты свидетельствуют о необходимости применения способов по развитию познавательной активности детей младшего школьного возраста, в нашем случае — приёмов постановки вопросов у выпускников начальной школы.

### Примечания

<sup>1</sup> Российская Федерация. Министерство науки и высшего образования. Федеральный государственный образовательный стандарт начального общего образования: утв. приказом М-ва образования и науки Российской Федерации № 286 от 31 мая 2021 г.

<sup>2</sup> Коменский Я.А. Избранные педагогические сочинения: в 2 т. Москва: Педагогика, 1982. 656 с.; Ушинский К.Д. Избранные педагогические произведения. Москва: Просвещение, 1968. 557 с.; Шамова Т.И. Активизация учения школьников. Москва: Педагогика, 1982. 209 с.; Шукина Г.И. Активизация познавательной деятельности учащихся в учебном процессе: Учебное пособие для студентов пед. ин-тов. Москва: Просвещение, 1979. 158 с.

<sup>3</sup> Баранова Э.А. Диагностика познавательного интереса у младших школьников и дошкольников: учеб.-метод. пособие. Санкт-Петербург: Речь, 2005. 121 с.; Шумакова Н.Б. Вопрос о структуре познавательной активности: дисс. кан. псих. наук. Москва, 1985. 236 с.; Шукина Г.И. Указ. соч.; Hurlock E.B. Child development. New York: McTraw-Hill Book Company, 1956. 703 p.; Murdoch K. The power of inquiry. Australia: Seastar Education, 2015. 196 p.

### Список литературы

Баранова Э.А. Познавательная активность «Почемучек»: умеют ли дошкольники задавать вопросы? // Современное дошкольное образование: теория и практика. 2011. № 3. С. 78-84.

Гонина О.О. Психология младшего школьного возраста: Учебное пособие. Москва: Флинта, 2014. 271 с.

Горчинская А.А. Развитие познавательного интереса младших школьников в учебной деятельности: дисс. кан. пед. наук. Челябинск, 1999. 187 с.

Лекомцева Е.Н. Формирование познавательной активности младшего школьника / Е.Н. Лекомцева, А.С. Пикин // Ярославский педагогический вестник. 2017. № 3. С. 57-60.

Шамова Т.И. Активизация учения школьников. Москва: Педагогика, 1982. 209 с.

Шумакова Н.Б. Вопрос о структуре познавательной активности: дисс. кан. псих. наук. Москва, 1985. 236 с.

Шукина Г.И. Активизация познавательной деятельности учащихся в учебном процессе: Учебное пособие для студентов пед. ин-тов. Москва: Просвещение, 1979. 158 с.

Эйстад Г. Самооценка у детей и подростков: книга для родителей. Москва: Альпина паблишер, 2014. 293 с.

Hurlock E.B. Child development. New York: McTraw-Hill Book Company, 1956. 703 p.

Murdoch K. The power of inquiry. Australia: Seastar Education, 2015. 196 p.

Milana D. PANINA

master's degree, Petrozavodsk State University  
(Petrozavodsk, Russia),  
[milanapanina1@yandex.ru](mailto:milanapanina1@yandex.ru)

## QUESTIONING TECHNIQUES AS A MEANS OF DEVELOPING COGNITIVE ACTIVITY OF PRIMARY SCHOOL STUDENTS

**Scientific adviser:**

Irina V. Komarova

**Reviewer:**

Zinaida B. Eflova

Paper submitted on: 10/19/2025;

Accepted on: 03/29/2026;

Published online on: 03/29/2026.

**Abstract.** The article explores the development of cognitive activity in primary school students through the use of questioning techniques. The author proposes a practical system of questioning methods, including Bloom's Cube, Edward de Bono's Six Thinking Hats, Ask the Author, and the Question of the Day, tested in primary classroom settings. Based on experimental data, the study concludes that these techniques are effective in developing the cognitive activity of younger school children. The article presents diagnostic results, supported by statistical analysis, along with specific examples of the educational process organisation.

**Keywords:** cognitive activity, questioning techniques, primary school students

**For citation:** Panina, M. D. Questioning Techniques as a Means of Developing Cognitive Activity of Primary School Students. *StudArctic Forum*. 2026, 11 (1): 47–53.

### References

- Baranova E.A. Cognitive activity at the age of how's and why's: can preschool children formulate questions? *Preschool Education Today*, 2011, No. 3, pp. 78-84. (In Russ.)
- Gonina O.O. *Psychology of primary school age: Textbook*. Moscow, Flinta, 2014, 271 p. (In Russ.)
- Gorchinskaya A.A. *The development of cognitive interest of younger schoolchildren during educational activities*. Candidate's thesis (Pedagogy). Chelyabinsk, 1999, 187 p. (In Russ.)
- Lekomtseva E.N., Pikin A.S. Formation of the younger school student's informative activity. *Yaroslavl Pedagogical Bulletin*, 2017, No. 3, pp. 57-60. (In Russ.)
- Shamova T.I. *Activating schoolchildren's learning*. Moscow, Pedagogika, 1982, 209 p. (In Russ.)
- Shumakova N.B. *The question of cognitive activity structure*. Candidate's thesis (Psychology). Moscow, 1985, 236 p. (In Russ.)
- Shchukina G.I. *Activating students' cognitive activity during the educational process: A textbook for students of pedagogical institutes*. Moscow, Prosveshchenie, 1979, 158 p. (In Russ.)
- Oiestad G. *Building self-esteem in childhood and adolescence: a guide for parents*. Moscow, Alpina Publisher, 2014, 293 p. (In Russ.)
- Hurlock E.B. *Child development*. New York, McTraw-Hill Book Company, 1956, 703 p.
- Murdoch K. *The power of inquiry*. Australia, Seastar Education, 2015, 196 p.

**КОЖЕВНИКОВ**  
**Александр Константинович**

магистратура, Уральский институт управления – филиал РАНХиГС при Президенте Российской Федерации (Екатеринбург, Россия),  
[Alex\\_kozh00@mail.ru](mailto:Alex_kozh00@mail.ru)

## ПРОБЛЕМЫ ДИФФЕРЕНЦИАЦИИ И ПРАВОВОГО РЕГУЛИРОВАНИЯ ФОРМ ПУБЛИЧНЫХ МЕРОПРИЯТИЙ: СРАВНИТЕЛЬНЫЙ АНАЛИЗ

### Научный руководитель:

Мазеин Артем Владимирович

### Рецензент:

Азимов Эльдар Мехтиярович

Статья поступила: 21.10.2025;

Принята к публикации: 29.03.2026;

Размещена в сети: 29.03.2026.

**Аннотация.** Исследование посвящено проблемам разграничения и правового регулирования различных форм публичных мероприятий в России, включая собрания, митинги, демонстрации, шествия и пикетирования. Рассмотрены нормативные правовые акты, международные стандарты и судебная практика. Использован сравнительно-правовой и системный анализ. Результаты показывают отсутствие единого подхода к терминологии и процедурным вопросам, что создает правовую неопределенность и затрудняет реализацию конституционного права на свободу собраний

**Ключевые слова:** публичные мероприятия, массовые мероприятия, свобода собраний, правовое регулирование, конституционное право, массовые акции, уведомительный порядок

**Для цитирования:** Кожевников А. К. Проблемы дифференциации и правового регулирования форм публичных мероприятий: сравнительный анализ // StudArctic Forum. 2026. Т. 11, № 1. С. 54–66.

Конституционное право граждан на проведение мирных публичных собраний является фундаментальным элементом демократического государства и составной частью политических прав человека. Статья 31 Конституции Российской Федерации (далее – РФ) закрепляет «право граждан на мирные собрания, митинги, демонстрации, шествия и пикетирование без оружия»<sup>1</sup>. Аналогичные положения содержатся и в других документах:

1) Всеобщей декларации прав человека (статья 20), которая предусматривает право на мирные собрания и ассоциации;

2) Международном пакте о гражданских и политических правах (статья 21), который гарантирует право на мирные собрания;

3) Европейской конвенции по правам человека (статья 11), которая устанавливает право на свободу собраний и объединений;

4) Руководящих принципов по свободе мирных собраний, разработанных ОБСЕ в 2007 году, которые содержат международные стандарты; ими должны руководствоваться государства при регулировании публичных мероприятий.

Эти международные документы устанавливают презумпцию свободы собраний, требуя от государства обоснования любых ограничений и наделяя граждан правом самостоятельно определять место, время и формат мероприятия<sup>2</sup>.

Вместе с тем практическая реализация конституционного права на свободу собраний в

РФ сталкивается с существенными трудностями, связанными с недостатками правового регулирования [Чаплинский: 193], [Яковенко: 4-5]. Несмотря на наличие специального Федерального закона от 19 июня 2004 года № 54-ФЗ «О собраниях, митингах, демонстрациях, шествиях и пикетированиях» (далее – ФЗ № 54), практика и научные исследования выявляют существенные проблемы в разграничении форм публичных мероприятий, недостатки механизмов согласования и трансформацию уведомительного порядка в разрешительную процедуру [Авдеев: 30], [Кузнецов: 27]. Актуальность данного исследования определяется тем, что в научной литературе отсутствует комплексный анализ соотношения понятий публичных и массовых мероприятий, не выработаны четкие критерии разграничения форм, а также не проведено достаточное сравнение российского подхода с практикой демократических стран.

Целью данного исследования является выявление и анализ ключевых проблем правового регулирования публичных мероприятий в РФ с учетом международного и регионального опыта. Для достижения цели необходимо решить следующие задачи:

1) исследовать нормативно-правовую базу, регулиующую порядок организации и проведения публичных мероприятий;

2) сравнить законодательные подходы к разграничению публичных и массовых мероприятий, выявить существующие недостатки и противоречия, а также разработать рекомендации по совершенствованию правового регулирования.

\* \* \* \* \*

Основным нормативным правовым актом, определяющим порядок организации и проведения публичных мероприятий в РФ, является ФЗ № 54. В соответствии с пунктом «1» части 2 статьи 2 ФЗ № 54 публичное мероприятие представляет собой «открытую, мирную акцию, доступную для участия каждому, которая может проходить в форме собрания, митинга, демонстрации, шествия, пикетирования или их сочетаний. Цель таких мероприятий – свобода выражения мнений и выдвижение требований по вопросам политики, экономики, социального и культурного характера, а также внешней политики»<sup>3</sup>. Закон выделяет следующие формы публичных мероприятий, такие как собрание, митинг, демонстрация, шествие, пикетирование.

Практика применения этих определений выявляет существенные сложности. Первая проблема касается разграничения демонстрации и шествия. Критерий наличия наглядной агитации оказывается недостаточно ясным: не всегда понятно, какие средства следует считать наглядной агитацией, и может ли отсутствие плакатов означать, что событие является шествием, а не демонстрацией. Вторая проблема связана с терминологией пикетирования: закон не определяет, может ли серия одиночных пикетов быть расценена как единое организованное мероприятие.

Одной из наиболее актуальных проблем является отсутствие единой классификации понятий «публичное мероприятие» и «массовое мероприятие» в российском законодательстве [Мараев: 224]. В научной литературе предлагаются различные подходы: одни исследователи трактуют массовые мероприятия как более общее понятие, а публичные – как его видовую категорию, другие рассматривают их как независимые друг от друга явления [Казанцева: 114].

ФЗ № 54 подробно регламентирует публичные мероприятия, однако термин «массовое мероприятие» на федеральном уровне законодательно не закреплен. Определение массовых мероприятий встречается лишь в подзаконных актах и ведомственных документах, что создает правовую неопределенность.

Ключевое различие между этими категориями состоит в следующем: массовые мероприятия охватывают широкий спектр событий – от культурных и спортивных

мероприятий до религиозных акций, объединяя события, которые характеризуются участием большого числа людей, но не всегда предполагают политическую или социальную направленность. Публичные же мероприятия по определению закона всегда направлены на выражение политических, социальных позиций или выдвижение требований. Таким образом, публичные мероприятия представляют собой специфическую подгруппу в более широкой категории массовых мероприятий, а отсутствие единых критериев «массовости» и их региональная фрагментация создают для организаторов значительную правовую неопределённость при проведении мероприятий, в которых участвуют лица из нескольких субъектов РФ.

Письмо МЧС России от 24 июля 2014 № 14-7-3135 трактует массовое мероприятие как «событие, согласованное с местными органами власти, с количеством участников от 50 человек и общей целью политического, спортивного, культурного, религиозного либо иного характера»<sup>4</sup>. Приказ Росстата от 11 ноября 2025 № 625 вводит термин «культурно-массовые мероприятия», включающий культурно-досуговые и информационно-просветительские мероприятия<sup>5</sup>. ГОСТ Р ЕН 15602-2014 определяет массовое мероприятие как «организованное собрание людей на возмездной или другой основе, проходящее на открытом пространстве или в помещении»<sup>6</sup>.

Затруднения при разграничении усиливаются отсутствием единого критерия «массовости». Регионы РФ самостоятельно устанавливают пороговые значения численности участников. Например, в Челябинской области массовое мероприятие определяется как событие с участием от 10 до 5000 участников, тогда как в Архангельской области минимальный порог установлен на уровне 100 участников<sup>7</sup>. В Кемеровской области массовое мероприятие определяется как событие с более 100 участниками одновременно на открытых территориях или более 1000 на закрытых. В Санкт-Петербурге согласование обязательно для мероприятий с более 300 участниками, ранее вводились ограничения с порога в 50 человек во время COVID-19<sup>8</sup>. В Республике Карелия в период распространения COVID-19 действовали временные ограничения, установленные распоряжениями главы республики. В 2021 году максимальная численность участников была установлена на уровне 50 человек и более в помещениях и 100 человек и более на открытом воздухе<sup>9</sup>, однако эти ограничения носили временный характер и были отменены после нормализации эпидемиологической ситуации. Таким образом, в настоящее время в Республике Карелия на уровне субъекта не определен ни термин «массовое мероприятие», ни количественное соотношение участников мероприятия.

Данный региональный разброс в определении критериев «массовости» создает неопределённость для организаторов, которые проводят мероприятия с потенциальным участием из нескольких регионов, и затрудняет единообразное применение законодательства. Исследование регионального законодательства показывает необходимость установления на федеральном уровне единых критериев, которые должны быть обязательны для всех субъектов Федерации, ведь правовое регулирование массовых мероприятий на уровне субъектов РФ в 2020 году было предусмотрено в 20 субъектах страны, при этом в 30 субъектах Федерации правовое регулирование массовых мероприятий отсутствовало полностью. По состоянию на 2025 год, количественный рост субъектов РФ с правовым регулированием массовых мероприятий вырос до 78–80 регионов, что значительно превышает показатели 2020 года, так как с 1 сентября 2025 года вступил в силу Федеральный закон от 21 апреля 2025 года № 87-ФЗ, который установил единые требования безопасности для проведения зрелищных мероприятий на всей территории страны, фактически устранив прежнюю фрагментацию регионального законодательства.

Конституционный Суд РФ в Постановлении от 18 июня 2019 года № 24-П подчеркнул,

что право на публичные мероприятия является центральным элементом правового статуса личности в демократическом государстве<sup>10</sup>. Организаторы имеют право самостоятельно определять форму публичного мероприятия (собрание, митинг, демонстрация), и органы власти не могут требовать изменения формы. Если органы власти возражают против предложенного места или времени, они обязаны предоставить конкретные, обоснованные причины, а не общие ссылки на общественный порядок.

Уведомительный порядок создан для того, чтобы органы могли заблаговременно обеспечить безопасность участников, но вмешательство органов должно быть законным, необходимым и пропорциональным<sup>11</sup>. В РФ применяется уведомительный порядок проведения публичных мероприятий, который предполагает, что организаторы не нуждаются в предварительном разрешении, но обязаны заблаговременно уведомить органы власти о планируемом событии. Согласно статье 7 ФЗ № 54, организаторы должны направить уведомление не ранее чем за 15 и не позднее чем за 10 дней до мероприятия. Исключение составляет пикетирование группой лиц, требующее уведомления за 3 дня, и одиночное пикетирование, которое при соблюдении определённых условий вообще не требует уведомления.

В уведомлении должны быть указаны форма мероприятия, его цель и характер, место и время проведения, ожидаемое количество участников, организационные меры по обеспечению порядка и безопасности, а также данные организатора. На первый взгляд, такая система кажется достаточно демократичной, поскольку не требуется разрешение, достаточно лишь уведомления.

Однако практика применения этого порядка демонстрирует существенные проблемы<sup>12</sup>. Органы власти часто трансформируют уведомительный порядок в разрешительный, фактически блокируя проведение мероприятий путём предложения изменить место и время на несоответствующие интересам организаторов. По статье 12 ФЗ № 54 орган власти имеет право в течение трёх дней со дня получения уведомления направить мотивированное предложение об изменении условий проведения, если они угрожают безопасности участников или окружающих или будут препятствовать работе жизненно важных объектов. Однако критерии обоснованности таких предложений не прописаны в законе, что ведёт к злоупотреблениям. Практика применения этого порядка демонстрирует, что даже после принятия Постановления Конституционного Суда РФ от 14 февраля 2013 года № 4-П сохраняются случаи формального подхода к оценке рисков и фактической трансформации уведомительного порядка в разрешительный. Показателен пример акции «Крысиные бега» в Петрозаводске 17 ноября 2025 года: четверо активистов в костюмах грызунов, перемещавшихся по городу без нанесения ущерба имуществу и угрозы общественной безопасности, были привлечены к ответственности по части 2 статьи 20.2 КоАП РФ как участники несанкционированного шествия, что свидетельствует о расширительном толковании понятия публичного мероприятия и игнорировании принципа презумпции свободы собраний. Отсутствие уведомления трансформировало мирный перформанс в административное правонарушение.

Часто власти ссылаются на занятость площадки, но сведения о занятости предоставляются с нарушением установленных сроков, оказываются недостоверными или завышенными<sup>13</sup>. В ряде случаев органы власти указывают на опасность для общественного порядка, не предоставляя при этом конкретных обоснований. Таким образом, на практике организаторам приходится либо согласиться с предложением властей, либо проводить мероприятие без уведомления и рисковать привлечением к административной ответственности.

Конституционный Суд РФ в Постановлении от 14 февраля 2013 года № 4-П

подчеркнул важность презумпции свободы проведения мероприятий и установил, что органы власти не должны препятствовать проведению мероприятия в заявленном месте и времени без убедительных и обоснованных причин. Суд указал, что предложение об изменении условий должно быть подкреплено конкретными доказательствами угрозы безопасности <sup>14</sup>. Несмотря на это решение Конституционного Суда РФ, практика его применения остается неудовлетворительной. Организаторы, как правило, не имеют эффективного судебного механизма для оспаривания решений органов власти в короткие сроки, необходимые для проведения мероприятия.

Одиночное пикетирование занимает особое место в системе публичных мероприятий. Закон допускает проведение пикетирования одним человеком в определённых условиях без предварительного уведомления, что основано на понимании такого пикета как персонального выражения гражданской позиции. Однако судебная практика выявила проблему, связанную с квалификацией серии одиночных пикетов.

Возникает вопрос: может ли серия последовательно проводимых одиночных пикетов одним и тем же человеком или группой лиц в одном месте быть расценена как единое организованное мероприятие, требующее уведомления и разрешения? Конституционный Суд РФ в Постановлении от 17 мая 2021 года № 19-П уточнил, что серию одиночных пикетов можно квалифицировать как единое мероприятие только по решению суда при наличии доказательств единого замысла и организации <sup>15</sup>. Это означает, что простое повторение одиночных пикетов не автоматически приводит к их переквалификации, что защищает право граждан на систематическое выражение своей позиции. Однако в практике судов и органов власти это решение не всегда должным образом учитывается.

Административное законодательство предусматривает санкции за нарушение порядка проведения публичных мероприятий. Статья 20.2 КоАП РФ устанавливает ответственность за проведение без уведомления или с нарушением согласованных условий. Наказание предусматривает штрафы, обязательные работы или административный арест для граждан; для должностных лиц и юридических лиц – штрафные санкции в повышенном размере.

Более серьёзные наказания предусмотрены за создание препятствий работе жизненно важных объектов (транспортная инфраструктура, объекты здравоохранения и т. д.) или использование мероприятия как прикрытия для совершения преступлений. Сравнение российских санкций с практикой европейских стран показывает, что российское законодательство предусматривает более строгие меры наказания, включая административный арест, который в европейских странах используется крайне редко.

Постановление Европейского Суда по правам человека от 7 февраля 2017 года по делу «Лашманкин и другие против РФ» (жалобы № 57818/09 и др.) является одним из наиболее значимых решений по свободе собраний в России. В нём 23 заявителя из Москвы, Санкт-Петербурга, Ярославля и других регионов оспорили неоправданные отказы местных властей в согласовании мирных митингов и демонстраций или предложения перенести их в неадекватные места и время, что блокировало проведение; ЕСПЧ констатировал системные нарушения статьи 11 (свобода собраний) и статьи 13 Конвенции <sup>16</sup>. Аналогично, в деле «Примов и другие против РФ» от 12 июня 2014 года суд установил, что власти не вправе произвольно отказывать в выборе места и времени без веских оснований <sup>17</sup>. ЕСПЧ также критиковал чрезмерные меры наказания: в деле «Мучник и Мордовин против РФ» от 12 февраля 2019 года административный арест участников мирного мероприятия признан непропорциональным <sup>18</sup>, а в деле «Каспаров и другие против РФ» от 3 октября 2013 года штрафы свыше 20000 рублей за несогласованное мероприятие потенциально приравнены к уголовному наказанию по Конвенции из-за чрезмерной тяжести <sup>19</sup>. Ни в одном из этих дел

заявители не имели статуса иностранных агентов. Указанные постановления иллюстрируют несоответствие российского законодательства о публичных мероприятиях международным стандартам на период до 2022 года. После выхода РФ из Совета Европы и прекращения юрисдикции ЕСПЧ в отношении России приоритет в правоприменении принадлежит национальным источникам (Федеральный закон от 28 февраля 2023 года № 43-ФЗ и Постановление Пленума Верховного Суда РФ от 9 декабря 2025 года № 33), а правовые позиции ЕСПЧ могут использоваться преимущественно как сравнительно-правовой ориентир, а не как прямой источник обязательных для применения норм.

Правовое регулирование публичных мероприятий в отдельных странах разнообразно. Германия допускает проведение спонтанных собраний без уведомления, если цель – быстрая реакция на события. Ограничения возможны только при угрозах безопасности, причём бремя этого доказательства лежит на государственных органах<sup>20</sup>. Великобритания требует уведомить полицию минимум за шесть дней, с возможностью правоохранительных органов требовать изменения условий или запрета с наказаниями за нарушения, кроме некоторых особо охраняемых мест<sup>21</sup>.

В США регламентация на уровне штатов предусматривает срок рассмотрения уведомлений до 90 дней, а федеральный закон HR 347 запрещает несанкционированные акции в правительственных кварталах с жёсткими мерами наказания<sup>22</sup>. Итальянский закон об охране порядка предписывает уведомлять полицию за три дня, штрафует за нарушения или проведение акций без уведомления<sup>23</sup>.

Сравнительный анализ показывает, что большинство государств с декларируемым демократическим режимом используют уведомительный порядок, но сроки уведомления варьируются – от нескольких часов (Финляндия, Эстония) до 15 дней в России и нескольких месяцев в США [Теплякова: 191]. Значимой является и практика признания спонтанных собраний как независимой категории свободы собраний. Европейские страны используют более умеренные санкции, включая штрафы, тогда как Россия предусматривает административный арест, что вызывает критику международных правозащитных организаций.

Выделим основные проблемы в правовом регулировании различных форм публичных мероприятий:

1. Недостаточно чёткое разграничение форм публичных мероприятий [Иванова: 50]. С появлением новых видов акций, не охваченных законодательством – массовые прогулки, флешмобы, палаточные лагеря и прочие [Саленко: 120], возникают вопросы об их правовом статусе и применимых процедурах. Так, акция протеста «Крысиные бега» в Петрозаводске 17 ноября 2025 года, проведенная четырьмя активистами в костюмах грызунов без уведомления властей, квалифицируется как публичное мероприятие в форме шествия, не предусмотренные законодательством, и в связи с этим возникают вопросы об их правовом статусе.

2. Размытость критериев разграничения между демонстрацией и шествием. Закон устанавливает различие исходя из наличия или отсутствия наглядной агитации, однако этот критерий оказывается недостаточно чётким и часто создаёт споры между организаторами и органами власти.

3. Неопределённость в отношении одиночных пикетов и возможности их объединения [Токарев: 63], [Саленко: 131]. Несмотря на Постановление Конституционного Суда РФ, вопрос о том, когда серия одиночных пикетов должна быть переклассифицирована в единое мероприятие, остаётся источником конфликтов.

4. Временные ограничения на проведение мероприятий. Закон устанавливает, что публичные мероприятия должны проводиться с 7 до 22 часов, что исключает возможность ночных акций и не учитывает специфику отдельных регионов и сезонные особенности<sup>24</sup>.

5. Отведение специальных мест для проведения мероприятий. Множество муниципальных образований выделяют специально отведённые площадки для публичных мероприятий, часто расположенные на значительном удалении от центра города. Такой подход снижает эффективность реализации права на свободу собраний, поскольку удалённое место не обеспечивает видимость акции и не позволяет донести позицию до целевой аудитории. Конституционный Суд РФ подчеркнул, что необходимость проведения собрания именно в центре города должна быть надлежащим образом обоснована организатором, но на практике органы власти часто предлагают «специальные места» без достаточного обоснования.

6. Обеспечение органов власти полномочиями требовать от организаторов обеспечения порядка и безопасности. Хотя закон возлагает на организаторов обязанность указать в уведомлении меры по обеспечению порядка, на практике органы власти используют эту норму для отказа в согласовании мероприятия, ссылаясь на неадекватность предложенных мер.

7. Отсутствие федерального закона, регулирующего массовые непубличные мероприятия. Культурные, спортивные и религиозные массовые мероприятия остаются в правовом вакууме, регулируясь лишь подзаконными актами и региональными законами, что создаёт неопределённость<sup>25</sup>.

8. Трансформация уведомительного порядка в разрешительный. На практике органы власти часто превращают простое уведомление в предварительное согласование, предлагая изменить место, время или формат мероприятия на неприемлемые для организаторов условия, фактически блокируя проведение.

9. Недостаток судебной защиты. Организаторы, оспаривающие решения органов власти об изменении условий, должны обращаться в суд, однако процесс рассмотрения может занять больше времени, чем осталось до планируемого мероприятия, что делает судебную защиту неэффективной, хотя, для таких дел установлен сокращённый срок рассмотрения.

\* \* \* \* \*

Проведённый сравнительно-правовой анализ позволяет сформулировать следующие выводы. Во-первых, анализ нормативно-правовой базы показывает, что российское законодательство в целом формально воспроизводит ключевые международные стандарты свободы собраний, закрепляя уведомительный порядок и конституционные гарантии [Пащенко: 143], но одновременно содержит пробелы и неопределённости, связанные с отсутствием некоторых форм публичных мероприятий, рекомендованных международными актами [Гребнева: 38], а также с возможностью трансформации уведомительной процедуры в разрешительную [Сбитнев: 117]. Во-вторых, исследование соотношения понятий «публичное мероприятие» и «массовое мероприятие» показало, что отсутствие их чёткой дифференциации на федеральном уровне и значительная региональная вариативность критериев «массовости» формируют устойчивую правовую неопределённость, особенно для организаторов, планирующих мероприятия межрегионального характера.

В-третьих, механизмы согласования условий нередко используются для необоснованного запрета. В-четвёртых, административные санкции в РФ более жёсткие, чем в большинстве европейских стран, однако в разных странах существуют свои подходы к регулированию проведения публичных мероприятий и установлению мер ответственности за их нарушение.

На основании проведённого исследования представляется целесообразным сформулировать следующие рекомендации по совершенствованию законодательства:

1. Уточнить критерии разграничения форм публичных мероприятий путём внесения изменений в Федеральный закон № 54-ФЗ с закреплением чётких, не допускающих

произвольного толкования признаков каждой формы. В частности, необходимо дать развёрнутое определение наглядной агитации для целей разграничения демонстраций и шествий.

2. Закрепить на федеральном уровне единые минимальные требования к организации и проведению одиночных пикетов, исключив излишние региональные ограничения. Следует чётко определить в законе процедуру квалификации серии одиночных пикетов как единого мероприятия, используя критерии, предложенные Конституционным Судом РФ.

3. Детализировать процедуру согласования условий проведения мероприятия путём установления в законе конкретных критериев, при наличии которых органы власти могут предложить изменение условий, включая процедуру обоснования и судебный контроль. Необходимо установить срок для судебного рассмотрения жалоб организаторов (не более 5 дней), обеспечивающий эффективную защиту их прав.

4. Сократить сроки подачи уведомления с 10–15 дней до 7 дней, обеспечивая организаторам возможность оперативного реагирования на события. Следует также рассмотреть возможность введения процедуры спонтанных собраний для событий, требующих немедленного общественного реагирования, с обязанностью органов власти обеспечить безопасность проведения [Вашкевич: 51].

5. Принять отдельный федеральный закон о правовом регулировании массовых непубличных мероприятий (культурных, спортивных, религиозных), установив единые критерии и процедуры на федеральном уровне. Это позволит избежать правового вакуума и обеспечить единообразное применение норм по всей территории РФ.

6. Пересмотреть систему административной ответственности, смягчив санкции за незначительные нарушения без ущерба общественному порядку, исключив применение части 2 статьи 20.2 КоАП РФ к акциям с участием менее 10 человек (как в случае «Крысиных бегов» в Петрозаводске – 4 участника). В 2021 году была предпринята попытка внесения в Государственную думу законопроекта о либерализации КоАП в части массовых акций, однако законопроект вернули субъекту права законодательной инициативы в связи отсутствием официального отзыва Правительства РФ<sup>26</sup>.

7. Внедрить механизмы общественного контроля за процедурой согласования условий проведения публичных мероприятий, включая публикацию уведомлений и решений органов власти на специализированных платформах. Это обеспечит прозрачность и информированность общественности.

8. Учесть специфику отдельных регионов при установлении временных и территориальных ограничений. Для регионов с экстремальными климатическими условиями (таких, как Карелия с её длительной зимой и кратким летом) необходимо предусмотреть возможность гибкого применения ограничений на время суток и учёта сезонных особенностей.

Реализация данных рекомендаций позволит обеспечить оптимальный баланс между защитой права граждан на мирные собрания и сохранением общественного порядка, что соответствует принципам правового демократического государства.

### Примечания

<sup>1</sup> Российская Федерация. Законы. Конституция Российской Федерации: принята всенародным голосованием 12 декабря 1993 года с изменениями, одобренными в ходе общероссийского голосования 1 июля 2020 года // КонсультантПлюс: инф. сайт. Москва, 1997–2026. URL: [https://www.consultant.ru/document/cons\\_doc\\_LAW\\_28399/](https://www.consultant.ru/document/cons_doc_LAW_28399/) (дата обращения: 08.01.2026).

<sup>2</sup> Обобщение практики и правовых позиций международных договорных и внедоговорных органов, действующих в сфере защиты прав и свобод человека, по вопросам защиты права лица на жизнь: утв. Управлением систематизации законодательства и анализа судебной практики Верховного Суда РФ //

КонсультантПлюс: инф. сайт. URL: [https://www.consultant.ru/document/cons\\_doc\\_LAW\\_390315/](https://www.consultant.ru/document/cons_doc_LAW_390315/) (дата обращения: 08.01.2026).

<sup>3</sup> Российская Федерация. Законы. Федер. закон от 19 июня 2004 года № 54-ФЗ: принят Государственной Думой 4 июня 2004 года: одобрен Советом Федерации 9 июня 2004 года // КонсультантПлюс: инф. сайт. URL: [https://www.consultant.ru/document/cons\\_doc\\_LAW\\_48103/](https://www.consultant.ru/document/cons_doc_LAW_48103/) (дата обращения: 08.01.2026).

<sup>4</sup> Российская Федерация. Министерство по делам гражданской обороны, чрезвычайным ситуациям и ликвидации последствий стихийных бедствий. О Методических рекомендациях по организации совместной работы территориальных органов МЧС России, органов исполнительной власти субъектов Российской Федерации и органов местного самоуправления по обеспечению безопасности участников фестивалей и других мероприятий с массовым пребыванием людей: Письмо МЧС России от 24 июля 2014 года № 14-7-3135 // КонсультантПлюс: инф. сайт. URL: [https://www.consultant.ru/document/cons\\_doc\\_LAW\\_247211/](https://www.consultant.ru/document/cons_doc_LAW_247211/) (дата обращения: 08.01.2026).

<sup>5</sup> Российская Федерация. Федеральная служба государственной статистики. Об утверждении форм федерального статистического наблюдения и указаний по их заполнению для организации федерального статистического наблюдения за деятельностью общедоступных (публичных) библиотек, организаций культурно-досугового типа, музеев, театров, работой парков культуры и отдыха (городских садов), деятельностью концертных организаций, самостоятельных коллективов, цирков, цирковых коллективов, зоопарков (зоосадов), сведений о персонале организаций культуры и искусства: Приказ Росстата от 11 ноября 2025 года № 625 // КонсультантПлюс: инф. сайт. URL: [https://www.consultant.ru/document/cons\\_doc\\_LAW\\_518808/](https://www.consultant.ru/document/cons_doc_LAW_518808/) (дата обращения: 08.01.2026).

<sup>6</sup> Российская Федерация. Федеральное агентство по техническому регулированию и метрологии. Об утверждении национального стандарта: Приказ Росстандарта от 6 ноября 2014 № 1483-ст // КонсультантПлюс: инф. сайт. URL: [https://www.consultant.ru/document/cons\\_doc\\_LAW\\_271821/](https://www.consultant.ru/document/cons_doc_LAW_271821/) (дата обращения: 08.01.2026).

<sup>7</sup> Массовые мероприятия в РФ: исследование // EVENT-ЮРИСТЫ: сайт. URL: <https://legal-expert.info/zakonodatelstvo/massovye-meropriyatiya-v-rf> (дата обращения: 08.01.2026).

<sup>8</sup> О внесении изменений в постановление Правительства Санкт-Петербурга от 13.03.2020 № 121: Постановление Правительства Санкт-Петербурга от 24 марта 2022 года № 240 // Гарант: инф. сайт. Москва, 1990–2026. URL: <https://www.garant.ru/hotlaw/peter/1537174/> (дата обращения: 08.01.2026).

<sup>9</sup> О внесении изменений в распоряжение Главы Республики Карелия от 12 марта 2020 года № 127-р: Распоряжение Главы Республики Карелия от 08 октября 2021 года № 622-0440 // Гарант: инф. сайт. URL: <https://www.garant.ru/hotlaw/karelia/1493353/> (дата обращения: 08.01.2026).

<sup>10</sup> По делу о проверке конституционности положений пункта 5 части 4 статьи 5 и пункта 6 части 3 статьи 7 Федерального закона «О собраниях, митингах, демонстрациях, шествиях и пикетированиях» в связи с жалобой гражданина В.А. Тетерина: Постановление Конституционного Суда РФ от 18 июня 2019 года № 24-П // КонсультантПлюс: инф. сайт. URL: [https://www.consultant.ru/document/cons\\_doc\\_LAW\\_327101/](https://www.consultant.ru/document/cons_doc_LAW_327101/) (дата обращения: 08.01.2026).

<sup>11</sup> О некоторых вопросах, возникающих у судов при рассмотрении административных дел и дел об административных правонарушениях, связанных с применением законодательства о публичных мероприятиях: Постановление Пленума Верховного Суда РФ от 26 июня 2018 года № 28 // КонсультантПлюс: инф. сайт. URL: [https://www.consultant.ru/document/cons\\_doc\\_LAW\\_301031/](https://www.consultant.ru/document/cons_doc_LAW_301031/) (дата обращения: 08.01.2026).

<sup>12</sup> *Нагорная М.* ВС разъяснит судам применение законодательства о публичных мероприятиях // Адвокатская газета: сайт. 2018, 21 июня. URL: <https://www.advgazeta.ru/novosti/vs-razyasnit-sudam-primenenie-zakonodatelstva-o-publichnykh-meropriyatiyakh/> (дата обращения: 08.01.2026).

<sup>13</sup> *Шедов Д., Смирнова Н.* Процедура согласования акций как инструмент цензуры // Адвокатская газета: сайт. 2019, 9 января. URL: <https://www.advgazeta.ru/mneniya/protsedura-soglasovaniya-aktsiy-kak-instrument-tsenzury/> (дата обращения: 10.10.2025).

<sup>14</sup> По делу о проверке конституционности Федерального закона «О внесении изменений в Кодекс Российской Федерации об административных правонарушениях и Федеральный закон «О собраниях, митингах, демонстрациях, шествиях и пикетированиях» в связи с запросом группы депутатов Государственной Думы и жалобой гражданина Э.В. Савенко: Постановление Конституционного Суда

РФ от 14 февраля 2013 года № 4-П // КонсультантПлюс: инф. сайт. URL: [https://www.consultant.ru/document/cons\\_doc\\_LAW\\_142234/](https://www.consultant.ru/document/cons_doc_LAW_142234/) (дата обращения: 08.01.2026).

<sup>15</sup> По делу о проверке конституционности части 1.1 статьи 7 Федерального закона «О собраниях, митингах, демонстрациях, шествиях и пикетированиях» и части 2 статьи 20.2 Кодекса Российской Федерации об административных правонарушениях в связи с жалобой гражданки И.А. Никифоровой: Постановление Конституционного Суда РФ от 17 мая 2021 года № 19-П // КонсультантПлюс: инф. сайт. URL: [https://www.consultant.ru/document/cons\\_doc\\_LAW\\_384424/](https://www.consultant.ru/document/cons_doc_LAW_384424/) (дата обращения: 08.01.2026).

<sup>16</sup> Постановление Европейского Суда по правам человека от 7 февраля 2017 года. Дело «Лашманкин и другие (Lashmankin and Others) против Российской Федерации» (Жалоба № 57818/09 и 14 других, см. приложенный перечень) (Третья секция) // Гарант: инф. сайт. URL: <https://base.garant.ru/71760234/> (дата обращения: 08.01.2026).

<sup>17</sup> Постановление Европейского Суда по правам человека от 12 июня 2014 года. Дело «Примов и другие против Российской Федерации» [Primov and Others v. Russia] (жалоба № 17391/06) (I Секция) // Гарант: инф. сайт. URL: <https://base.garant.ru/70857964/> (дата обращения: 08.01.2026).

<sup>18</sup> Постановление Европейского Суда по правам человека от 12 февраля 2019 года. Дело «Мучник и Мордовин (Muchnik and Mordovin) против Российской Федерации» (Жалобы №№ 23814/15 и 2707/16) (Третья секция) // Гарант: инф. сайт. URL: <https://base.garant.ru/400280366/> (дата обращения: 08.01.2026).

<sup>19</sup> Постановление Европейского Суда по правам человека от 3 октября 2013 года. Дело «Каспаров и другие (Kasparov and Others) против Российской Федерации» (Жалоба № 21613/07) (Первая Секция) // Гарант: инф. сайт. URL: <https://base.garant.ru/70639128/> (дата обращения: 08.01.2026).

<sup>20</sup> Gesetz über Versammlungen und Aufzüge (Versammlungsgesetz) // Bundesministerium der Justiz und für Verbraucherschutz: website. URL: <https://www.gesetze-im-internet.de/versammlg/BJNR006840953.html> (date of access: 08.01.2026).

<sup>21</sup> Public Order Act 1986 // Legislation.gov.uk: website. URL: <https://www.legislation.gov.uk/ukpga/1986/64/contents> (date of access: 08.01.2026).

<sup>22</sup> H.R.347 – Federal Restricted Buildings and Grounds Improvement Act of 2011 // Congress.gov: website. URL: <https://www.congress.gov/bill/112th-congress/house-bill/347/actions> (date of access: 08.01.2026).

<sup>23</sup> LEGGE 22 maggio 1975, n. 152 Disposizioni a tutela dell'ordine pubblico // Portale Normattiva: website. URL: <https://www.normattiva.it/uri-res/N2Ls?urn:nir:stato:legge:1975-05-22;152!vig> (date of access: 08.01.2026).

<sup>24</sup> Коробка Е. КС: необходимость проведения собрания не в специально отведенном для этого месте нужно обосновать // Адвокатская газета: сайт. 2020, 9 июня. URL: <https://www.advgazeta.ru/novosti/ks-neobkhodimost-provedeniya-sobraniya-ne-v-spetsialno-otvedennom-dlya-etogo-meste-nuzhno-obosnovat/> (дата обращения: 08.01.2026).

<sup>25</sup> Шедов Д. О качестве региональных законов на примере регулирования публичных мероприятий // Издательская группа Закон: сайт. 2020, 5 марта. URL: [https://zakon.ru/blog/2020/03/05/o\\_kachestve\\_regionalnyh\\_zakonov\\_na\\_primere\\_regulirovaniya\\_p\\_ublichnyh\\_meropriyatij](https://zakon.ru/blog/2020/03/05/o_kachestve_regionalnyh_zakonov_na_primere_regulirovaniya_p_ublichnyh_meropriyatij) (дата обращения: 08.01.2026).

<sup>26</sup> Законопроект № 1111745-7 // Система обеспечения законодательной деятельности Государственной автоматизированной системы «Законотворчество»: офиц. сайт. URL: <https://sozd.duma.gov.ru/bill/1111745-7> (дата обращения: 08.01.2026).

### Список литературы

Авдеев Д.А. Юридический голос политической воли российских граждан, или современные проблемы публичных мероприятий // Современное право. 2018. № 12. С. 29-32.

Вашкевич А.Е. Спонтанные собрания: национальное законодательство Европейских стран и прецедентное право Европейского суда по правам человека // Сравнительное конституционное обозрение. 2013. № 2(93). С. 44-54.

Гребнева Е.А. Соотношение норм российского законодательства о праве на свободу собраний с положениями международных стандартов // Вопросы российской юстиции. 2019. № 2. С. 36-47.

Иванова Е.Л. Проблемы правового регулирования публичных мероприятий на современном этапе /

Е.Л. Иванова, А.Е. Тользак // Право и политика. 2023. № 9. С. 47-59. DOI: 10.7256/2454-0706.2023.9.40662.

*Казанцева Е.В.* Особенности правового регулирования организации и проведения публичных мероприятий в современной России // Ученые записки Крымского федерального университета имени В.И. Вернадского. Юридические науки. 2023. Т. 9(75), № 4. С. 112-121.

*Кузнецов И.Н.* Препятствия реализации права на проведение публичных мероприятий в Российской Федерации: юридические аспекты / И.Н. Кузнецов, Е.А. Шолохова // Вопросы российской юстиции. 2020. № 7. С. 24-33.

*Мараев Т.И.* К вопросу о разграничении понятий «массовое мероприятие» и «публичное мероприятие» // Пробелы в российском законодательстве. 2016. № 3. С. 224-226.

*Пащенко И.Ю.* Международно-правовые стандарты в сфере права на участие в публичных массовых мероприятиях и проблемы его реализации в России // Законность и правопорядок в современном обществе. 2014. № 17. С. 136-144.

*Саленко А.В.* Одиночный пикет в России и Германии: конституционно-правовое измерение // Вестник Тюменского государственного университета. Социально-экономические и правовые исследования. 2022. Т. 8, № 4(32). С. 131-144. DOI: 10.21684/2411-7897-2022-8-4-131-144.

*Саленко А.В.* Свобода мирных собраний в Российской Федерации: несколько тезисов об актуальных проблемах // Журнал российского права. 2018. № 1(253). С. 118-127. DOI: 10.12737/art\_2018\_1\_10.

*Сбитнев В.С.* Система организации публичных мероприятий в Российской Федерации: разрешительный или уведомительный характер? // Вопросы российской юстиции. 2019. № 1. С. 109-119.

*Теплякова О.А.* Российский и зарубежный опыт уведомительных процедур при проведении публичных мероприятий // Федерализм. 2018. № 1(89). С. 191-199.

*Токарев Д.С.* Одиночное пикетирование как форма проведения публичных мероприятий: актуальные проблемы правового регулирования / Д.С. Токарев, М.В. Назаров // Вестник Уральского юридического института МВД России. 2015. № 4. С. 61-66.

*Чаплинский В.Б.* Проблемы реализации прав граждан при проведении публичных мероприятий на территории Российской Федерации // Молодой ученый. 2020. № 26(316). С. 190-196.

*Яковенко М.А.* Конституционное право граждан Российской Федерации на проведение публичных мероприятий: теоретические и практические аспекты: дис. ... канд. юрид. наук. Москва, 2012. 242 с.

**Alexander K.  
KOZHEVNIKOV**

master's degree, Ural Institute of Management – branch of  
RANEPa under the President of the Russian Federation  
(Ekaterinburg, Russia),  
[Alex\\_kozh00@mail.ru](mailto:Alex_kozh00@mail.ru)

## **PROBLEMS OF DIFFERENTIATION AND LEGAL REGULATION OF VARIOUS FORMS OF PUBLIC EVENTS: A COMPARATIVE ANALYSIS**

**Scientific adviser:**

Artem V. Mazein

**Reviewer:**

Eldar Azimov

Paper submitted on: 10/21/2025;

Accepted on: 03/29/2026;

Published online on: 03/29/2026.

**Abstract.** The study focuses on the problems of distinguishing and legally regulating various forms of public events in Russia, including assemblies, rallies, demonstrations, marches, and picketing. It examines normative legal acts, international standards, and judicial practice through comparative legal and systematic analysis. The results show that there is no single approach to terminology and procedural issues, which creates legal uncertainty and impedes exercising the constitutional right to freedom of assembly.

**Keywords:** public events, mass events, freedom of assembly, legal regulation, constitutional law, mass actions, notification procedure

**For citation:** Kozhevnikov, A. K. Problems of Differentiation and Legal Regulation of Various Forms of Public Events: A Comparative Analysis. *StudArctic Forum*. 2026, 11 (1): 54–66.

### **References**

- Avdeev D.A. Legal voice of political will of Russian citizens, or modern problems of public events. *Sovremennoe pravo*, 2018, No. 12, P. 29-32. (In Russ.)
- Vashkevich A. Spontaneous assemblies: national legislation and precedents from the European Court of Human Rights. *Comparative Constitutional Review*, 2013, No. 2 (93), pp. 44-54. (In Russ.)
- Grebneva E.A. The correspondence between the norms of the Russian legislation on the right to freedom of assembly and international standards. *Issues of Russian Justice*, 2019, No. 2, pp. 36-47. (In Russ.)
- Ivanova E.L., Tol'zak A.E. Problems of legal regulation of public events at the present stage. *Law and Politics*, 2023, No. 9, pp. 47-59. DOI: 10.7256/2454-0706.2023.9.40662 (In Russ.)
- Kazantseva E.V. Features of the legal regulation of the organization and conduct of public events in modern Russia. *Scientific Notes of V.I. Vernadsky Crimean Federal University. Juridical Science*, 2023, Vol. 9 (75), No. 4, pp. 112-121. (In Russ.)
- Kuznetsov I.N., Sholokhova E.A. Obstacles to the realization of the right to hold public events in the Russian Federation: legal aspects. *Issues of Russian Justice*, 2020, No. 7, pp. 24-33. (In Russ.)
- Maraev T.I. On the issue of the delimitation of the concepts of "mass action" and "public event". *Gaps in Russian Legislation*, 2016, No. 3, pp. 224-226. (In Russ.)
- Pashchenko I.Yu. International legal standards regarding the right to participate in public mass events and problems with its implementation in Russia. *Legality and Law and Order in Modern Society*, 2014, No. 17, pp. 136-144. (In Russ.)
- Salenko A.V. Single picket in Russia and Germany: constitutional and legal dimension. *Tyumen State University Herald. Social, Economic, and Law Research*, 2022, Vol. 8, No. 4 (32), pp. 131-144. DOI: 10.21684/2411-7897-2022-8-4-131-144 (In Russ.)
- Salenko A.V. Freedom of peaceful assembly in the Russian Federation: some head-notes and critical issues. *Journal of Russian Law*, 2018, No. 1 (253), pp. 118-127. DOI: 10.12737/art\_2018\_1\_10 (In Russ.)
- Sbitnev V.S. System of organization of public events in the Russian Federation: decisive or notifiational character? *Issues of Russian Justice*, 2019, No. 1, pp. 109-119. (In Russ.)
- Tepliyakova O.A. Russian and foreign experience of notification procedures for holding public events. *Federalism*, 2018, No. 1 (89), pp. 191-199. (In Russ.)
- Tokarev D.S., Nazarov M.V. Single picketing as a form of holding public events: actual problems of the

legal regulation. *Bulletin of the Ural Law Institute of the Ministry of the Interior of Russia*, 2015, No. 4, pp. 61-66. (In Russ.)

Chaplinsky V.B. Problems of exercising citizens' rights during public events in the Russian Federation. *Molodoy ucheniy*, 2020, No. 26 (316), pp. 190-196. (In Russ.)

Yakovenko M.A. *The constitutional right of citizens of the Russian Federation to hold public events: theoretical and practical aspects*. Candidate's thesis (Law). Moscow, 2012, 242 p. (In Russ.)

**РОДИОНОВА**

**Виталия Дмитриевна**

Учитель русского языка, АНООДО «Оксфорд»  
(Петрозаводск, Россия),  
[vitaliarodionowa@yandex.ru](mailto:vitaliarodionowa@yandex.ru)

## РОЛЬ СКОБОЧНЫХ ВСТАВНЫХ КОНСТРУКЦИЙ В РОМАНЕ Е.И. ЗАМЯТИНА «МЫ»

**Научный руководитель:**

Лебедев Александр

Александрович

**Рецензент:**

Дьячкова Ирина Николаевна

Статья поступила: 28.01.2026;

Принята к публикации: 29.03.2026;

Размещена в сети: 29.03.2026.

**Аннотация.** В статье предложен структурный и функциональный анализ скобочных вставных конструкций в романе Е.И. Замятина «Мы». Цель исследования – определить роль вставных конструкций в произведении писателя, раскрыть их языковые особенности. В работе задействованы две классификации: структурная типология, состоящая из двух уровней и опирающаяся на формальные признаки, а также функциональная типология. Представлен анализ с опорой на эти классификации, а также сделаны выводы о системном использовании вставных конструкций в романе.

**Ключевые слова:** Замятин, синтаксис, вставная конструкция, структурная классификация вставных конструкций, функциональная классификация вставных конструкций, корреляция синтаксической формы и функции, альтернативная вставная конструкция, безальтернативная вставная конструкция

**Для цитирования:** Родионова В. Д. Роль скобочных вставных конструкций в романе Е.И. Замятина «Мы» // StudArctic Forum. 2026. Т. 11, № 1. С. 67–76.

Вставные конструкции являются синтаксическим элементом текста, способным существенно расширять его смысловую и экспрессивную нагрузку. В романе-антиутопии «Мы» они становятся значимым компонентом индивидуально-авторского стиля, влияющим на синтаксическую структуру предложения. Цель данной статьи – раскрыть особенности употребления вставных конструкций в романе, являющемся ярким примером орнаментальной прозы, где язык становится объектом художественного эксперимента. Объектом исследования служат скобочные вставные конструкции, предметом исследования – их роль в тексте. В задачи исследования входит:

- 1) методом сплошной выборки составить список примеров скобочных вставных конструкций,
- 2) проанализировать найденные вставные конструкции в структурном и функциональном аспектах,
- 3) обосновать роль вставных конструкций как системного элемента, выявить закономерности в их употреблении и сделать выводы.

В современной лингвистике сохраняется устойчивый интерес к изучению вставных конструкций, однако их функциональный потенциал в художественном тексте раскрыт недостаточно полно. Данная статья предлагает комплексный анализ вставных конструкций в романе Е.И. Замятина «Мы» с адаптированной функциональной классификацией для

исследования романа.

В работе последовательно представлена история вставных конструкций, описание существующих точек зрения на структурную и функциональную составляющие, во второй части – предложен комплексный анализ, позволяющий выявить особенности употребления таких конструкций в романе. Материал может быть полезен учителям на уроках русского языка и литературы при проведении факультатива на данную тему.

Стоит отметить, что на ранних этапах развития вставные конструкции не рассматривались обособленно. Так, в XIX – начале XX века вставки описываются учеными в составе вводных (А.Х. Востоков, Н.И. Греч, Ф.И. Буслаев, А.А. Шахматов). И только в 1950-е годы после выхода «Грамматики русского языка» вставные конструкции были окончательно выведены из состава вводных. Н.В. Патроева в монографии «Поэтический синтаксис: категория осложнения» отмечает, что именно в этот период наблюдается рост использования вставных структур. Это явление объясняется несколькими причинами: стремлением к углубленному аналитизму в синтаксическом строе языка, демократизацией художественной речи, поиском выражения авторского начала и установлением близкого контакта с читателями, т. е. разработкой приёмов для диалога и «интимизации» [Патроева: 203]. В последующие годы прослеживается тенденция к их обособленному рассмотрению в ряде других исследований [Ахманова: 89], [Акимова: 55], [Прияткина: 162], [Валгина: 247], [Патроева: 203].

В ходе изучения работ по данной теме можно заметить разнообразие терминов: вставка, вставные единицы, вставной/вставочный компонент, вставная конструкция, вставной элемент, парантеза, парантетическая синтагма, вставная структура. В работе мы будем использовать термин «вставная конструкция» и подразумевать под ним «слова, сочетания слов, простые или сложные предложения, которые включаются в предложение в качестве элементов, несущих добавочную информацию пояснительного характера» [Лекант: 343]. По мнению Ю.Г. Поляковой, термин «вставка» является более широким и ёмким понятием, чем «вставная конструкция», а также может включать в себя разные языковые единицы и невербальные элементы (знаки препинания, которые не являются конструкциями)» [Полякова: 4].

С точки зрения структуры вставные элементы можно классифицировать по-разному. Н.С. Валгина отмечает «разнообразие по грамматической оформленности» от минимальной до простейшей [Валгина: 251]. В проведённом анализе вставная конструкция выражается словоформой, группой словоформ, словосочетанием, предложением, устойчивым сочетанием слов. Термин «группа словоформ» использует в своих работах Г.Н. Акимова, под ним подразумеваются сочетания слов, которые нельзя отнести ни к предложению, ни к словосочетанию [Акимова: 89]. И.Г. Сагирян предлагает классификацию, в основе которой лежит «возможность вставки трансформироваться и являться полноправным членом предложения» [Сагирян: 40]. Согласно этой теории, вставные конструкции безальтернативного типа отличаются высокой степенью изолированности от базового контекста, грамматически с ним не связываются и не включаются в его структуру. И.Г. Сагирян отмечает, что «в противном случае данное дополнительное внесение приводит к нарушению стройности структуры включающего контекста» [Сагирян: 41]. В случае опущения скобок данный элемент не может являться главным или дополнительным членом предложения, что в ходе анализа устанавливается при помощи вопроса от базовой части к вставной конструкции. Вставки альтернативного типа – напротив: зависимы грамматически от базовой части предложения, могут функционировать в роли главного или второстепенного члена предложения. И.Я. Балягина указывает, что к ним обычно относятся те, которые при изменении пунктуационного оформления предложения могли бы выступать

в роли его членов [Балягина: 34]. И.Ю. Кононова пишет: «в ряде работ в качестве главного критерия определения вставной конструкции используется отсутствие эксплицитной формально грамматической связи с основным предложением» [Кононова: 49]. Она считает, что такой подход является нецелесообразным и исключает большое количество синтаксических конструкций при определении вставок как синтагматически не связанных. В своём исследовании она придерживается широкого подхода, который позволяет учесть отсутствие функциональных различий между связанными и несвязанными вставными конструкциями. Данная точка зрения будет учитываться в статье. В ходе анализа выяснилось, что большинство вставных конструкций в романе «Мы» обладают высокой степенью изолированности от базового контекста, что позволяет сделать выводы об их функциональной составляющей.

Полную функциональную классификацию представляет Н.В. Патроева в монографии «Поэтический синтаксис: категория осложнения». Наталья Викторовна отмечает широкое распространение вставных конструкций во всех жанрово-стилистических разновидностях литературного языка, указывает на их широкие выразительные возможности как одного из видов экспрессивно стилистических построений. Вставные конструкции позволяют удерживать в памяти два и более смысла – увеличение смысловой ёмкости, подтверждающее, что вставки служат средством «текстовой импликации» [Патроева: 217]. Классификация представлена следующими функциями: 1) уточнения, которые связаны с хронотопом, экспозицией, условиями свершения события, действий или мотивов героя; 2) для оценки лица или явления; 3) эмоционально-оценочные восклицания автора или героев; 4) риторические вопросы; 5) планы и намерения лирического героя; 6) замечания о манере изложения; 7) парантезы я-модусного регистра; 8) суждения обобщающего характера, сентенции, афоризмы; 9) выявление скрытого в лирическом монологе, которые «интимизируют» [Патроева: 224] текст; 10) текстовые категории (про- и ретроспекция); 11) «парантетические синтагмы», которые создают эффект непринужденной беседы, живого диалога и имитаций, свойственных неожиданным перебивкам; 12) вставки, служащие для остранения текста; 13) вставки, служащие для повтора. Стоит отметить, что основой классификации послужил поэтический текст. С опорой на вышеуказанную типологию мы выделили следующие основные функции, которые наиболее применимы в рамках исследуемого романа: функция пояснения и уточнения, функция интимизации, функция спонтанности, функция усиления эмоциональности изложения.

В работе используются две классификационные системы, обеспечивающие комплексный анализ вставных конструкций. Для структурного анализа применяется двухуровневая модель. На первом уровне используется разработанная классификация на основе исследуемого материала, которая описывает формальные признаки (словоформа, группа словоформ, словосочетание, предложение). На втором уровне привлекается классификация И.Г. Сагирян по критерию альтернативности/безальтернативности, которая позволяет охарактеризовать динамику взаимодействия вставного элемента с синтаксическим окружением. Для функционального анализа используется адаптированная классификация, (составленная с опорой на классификацию Н.В. Патроевой). Такой многоаспектный подход позволит сделать выводы о системности использования вставных конструкций в тексте исследуемого романа.

\* \* \* \* \*

В ходе исследования методом сплошной выборки было отобрано 159 скобочных вставных конструкций. Их позиция в предложении вариативна: они могут располагаться в середине или в конце. С точки зрения структуры вставные конструкции в романе чаще всего представлены предложениями – 53 % от общего числа всех вставных конструкций (84

контекста). Приведем некоторые наиболее интересные примеры:

«Синее, не испорченное ни единым облаком (до чего были дики вкусы у древних, если их поэтов могли вдохновлять эти нелепые, безалаберные, глупотолкущиеся кучи пара)»<sup>1</sup>. – Вставная конструкция формально выражена сложным предложением, её сложная синтаксическая форма контрастирует со сниженной, разговорной лексикой и окказионализмом «глупотолкущиеся», что усиливает ироничный эффект и служит для передачи оценки явления прошлого, свойственной сознанию главного героя.

«Нестерпимо-сладкие губы (я полагаю – это был вкус «ликёра») – и в меня влит глоток жгучего яда – и ещё – и ещё...» (стр. 39) – Вставная конструкция формально является простым предложением, осложненным пояснительным оборотом; тире в данном случае показывает процесс формирования мысли, в несогласованном определении кавычки указывают на условность, скорее всего, это воспоминание или смутная ассоциация, почти метафоричная.

«Единственное, что мне в ней не нравится, – это то, что щёки у ней несколько обвисли – как рыбы жабры (казалось бы: что тут такого?)» (стр. 35). – Вставная конструкция выражена вопросительным предложением, осложнённым вводным словом, которое выражает неуверенность. «Или: можете вы себя вообразить на улице голым, без "пиджака" (возможно, что вы ещё разгуливаете в "пиджаках")» (стр. 10). Интересен последний приведённый пример вставки, которая способствует созданию диалогичности повествования, предлагает интеллектуальную игру, мысленный эксперимент, символизирующий радикальную свободу: «пиджак» как отражение старых социальных норм, а сама вставная конструкция построена как гипотетическое допущение.

Преобладание вставных конструкций, формально выраженных предложениями, обосновано необходимостью развёрнутых высказываний для выражения сложных мыслей, оценок и ассоциаций.

«Разве не следует отсюда, что более осёдлая форма жизни (наша) есть вместе с тем и более совершенная (наша)» (стр. 9). – Вставные элементы в скобках выражены словоформами. «Это просто всё то же самое опережение её мысли – как бывает (иногда вредное) опережение подачи искры в двигателе» (стр. 8-9). – Вставная конструкция в скобках выражена словосочетанием. В данном примере в базовой части речь идёт про «опережение мысли», вставной компонент подчёркивает «вредность» этого процесса, что свидетельствует о его связи с базовой частью предложения. На это указывает и средний род прилагательного «вредное».

Так, с точки зрения формы вставные конструкции разнообразны и могут быть представлены: словоформой (22 примера, 13 % от общего числа), группой словоформ (36 примеров, 23 % от общего числа), словосочетанием (17 примеров, 11 % от общего числа). Приведённые статистические данные указывают на частотность группы словоформ как способа представления вставной конструкции. Это те примеры, которые нельзя отнести ни к словосочетанию, ни к предложению. Такие вставные конструкции зачастую представляют собой возникающие в ходе рассуждений ассоциации и нужны для имитации спонтанной речи. Их звуковая организация имитирует живую, неподготовленную речь, что осложняет их классификацию по формальным синтаксическим правилам. За счёт вводных слов, которые осложняют их структуру, такие рассуждения позволяют выразить сомнение, неуверенность Д-503, главного героя романа:

«С полочки на стене прямо в лицо мне чуть приметно улыбалась курносая асимметрическая физиономия какого-то из древних поэтов (кажется, Пушкина)» (стр. 21). – Вставная конструкция формально является группой словоформ, безальтернативная, реализует функцию спонтанности; вводное слово «кажется» в скобках имитирует

мгновенную поправку в потоке мыслей, что свидетельствует о некоей неуверенности, как будто герой путает разные эпохи.

«Я не знаю: она не поверит (да и как, в самом деле, поверить?)» (стр. 36). – Вставная конструкция формально является группой словоформ, безальтернативная, реализует функцию спонтанности, является риторическим вопросом. Усилительная частица «да и», больше характерная для разговорной речи (что указывает на её спонтанность), добавляет оттенок возмущения, недоумения.

Чаще всего такие вставные конструкции являются безальтернативными (129), которые встречаются в тексте наряду с альтернативными (30), но преобладают над последними количественно и в процентном соотношении – 81 % от общего числа:

«Слева от меня О-90 (если бы это писал один из моих волосатых предков лет тысячу назад, он, вероятно, назвал бы её этим смешным словом «моя»); справа – два каких-то незнакомых нумера, женский и мужской» (стр. 6). – По форме вставная конструкция является сложноподчиненным предложением, содержит придаточное условия, которое вводится составным союзом «если бы», содержит вводное слово «вероятно».

«Не смешно ли: знать садоводство, куроводство, рыбоводство (у нас есть точные данные, что они знали всё это) и не суметь дойти до последней ступени этой логической лестницы: детоводство» (стр. 11). – Вставная конструкция представляет собой сложноподчинённое предложение с придаточным изъяснительным.

В данных примерах включение парантезы в состав базовой части предложения нарушает его целостность, затруднительно задать вопрос от базовой части. Безальтернативные вставные конструкции начинают своё преобладание с середины текста и в заключительной части альтернативные вставные элементы в скобках практически не встречаются. Это можно трактовать как нарастание внутреннего конфликта, что позволяет говорить о вставных конструкциях как о приёме нестатичном.

Издredка в тексте встречаются вставные конструкции, которые выражены однородными членами предложения:

«Это я – Второму Строителю. Лицо у него – фаянс, расписанный сладко-голубыми, нежно-розовыми цветочками (глаза, губы), но они сегодня – какие-то линялые, смытые» (стр. 101). – Вставная конструкция безальтернативного типа, выполняющая функцию пояснения и уточнения.

«И если верно, что наши предки отдавались танцу в самые вдохновенные моменты своей жизни (религиозные мистерии, военные парады), то это значит только одно: инстинкт несвободы издревле органически присущ человеку, и мы, в теперешней нашей жизни – только сознательно...» (стр. 5). – Вставная конструкция альтернативного типа, устанавливается при помощи вопроса; в случае опущения скобок перед словом «жизни», можно было бы поставить двоеточие как обобщение, а далее было бы перечисление тех самых моментов; выполняет функцию пояснения и уточнения.

Таким образом, безальтернативные вставные конструкции в тексте формально представлены по-разному: от словоформы до сложного предложения, при этом они могут являться однородными членами предложения или включать их в свой состав.

Альтернативные вставные конструкции представлены более сжатыми, неразвернутыми синтаксическими единицами: чаще всего словоформой либо словосочетанием.

«В конце концов в этом точечном состоянии есть своя логика (сегодняшняя): в точке – больше всего неизвестностей; стоит ей двинуться, шевельнуться – и она может обратиться в тысячи разных кривых, сотни тел» (стр. 98). – Связь парантезы с базовой частью устанавливается при помощи вопроса (логика «какая?» сегодняшняя), потенциально

прослеживается синтаксическая связь; вставная конструкция выполняет функцию пояснения и уточнения.

«Снова – бредовая, чёрным звёздным небом и ослепительным солнцем, ночь; медленно с одной минуты на другую перехрамывающая стрелка часов на стене; и всё, как в тумане, одето тончайшей, чуть заметной (одному мне) дрожью» (стр. 133). – Аналогично можно установить связь вопросом (заметной «кому?» мне); выполняет функцию пояснения и уточнения.

Такие формы содержат короткие мысли, фразы, дополнения. Они легко встраиваются в основную часть и служат для пояснения и уточнения. Эти данные подробно изложены в таблице 1:

Таблица 1

**Статистическое распределение вставных конструкций по функциональным группам и типам связей**

Функция	Безальтернативные	Альтернативные	Всего
Пояснение и уточнение	55	15	70
Интимизация	33	5	38
Спонтанность	30	8	38
Усиление эмоциональности изложения	11	2	13
Итого	129	30	159

Преобладание безальтернативного типа связи указывает на синтаксическую неотделимость таких конструкций от основного текста и характеризует их как обязательный элемент высказывания, поэтому чаще формально они представлены предложениями. В романе именно такие вставные конструкции служат средством «текстовой импликации» [Патроева: 217].

В функциональном плане наиболее частотна группа вставных конструкций с пояснением и уточнением (70), в равных долях представлены функции интимизации (38) и спонтанности (38). Важно указать, что во многих примерах парантезы совмещают несколько функций, что вызывает некоторые классификационные затруднения, а потому статистические данные с функциональным компонентом составлены на основе ведущей функции.

Группа вставных конструкций с функцией пояснения и уточнения характеризуется структурным и грамматическим разнообразием, структуры распределены умеренно. Около 45 % (32) приходится на локализованные вставки-детали – словоформы, словосочетания, группы словоформ, которые выражены обстоятельствами времени «вчерашняя книга», места «Проспекту 59-му», образа действия «не глядя» и определениями «розовую», «острая улыбка». Например, «Она так очаровательно-розово слушала — и вдруг из синих глаз слеза, другая, третья, – прямо на раскрытую страницу (стр. 7-я)» (стр. 15), «(исподлобья, из-под навеса)» (стр. 74). Эта функциональная группа позволяет наполнить текст дополнительными деталями и создает эффект особого внимания к ним.

Функция интимизации сближает повествование с формой дневника и усиливает эффект доверительности. В этой группе 81 % (31 из 38) вставных конструкций структурно выражены предложениями и характеризуются использованием обращений: «мои дорогие читатели», «планетные читатели»; риторических вопросов; употреблением местоимений «я», «мне», «вы»; использованием эмоционально-оценочных слов «любимые», «дороги»,

«близки», «стыдно»; наличием глаголов внутреннего состояния «кажется», «думаю», «хочу». «И я понял: если даже всё погибнет, мой долг (перед вами, мои неведомые, любимые) – оставить свои записки в законченном виде» (стр. 153), «Я слышал свое пунктирное, трясущееся дыхание (мне стыдно сознаться в этом — так всё было неожиданно и непонятно)» (стр. 65).

«Мы, если говорить языком наших предков (быть может, вам, планетные мои читатели, этот язык – понятней), мы – семья» (стр. 31). – Эпитет «планетные» отделяет от главного героя, местоимение «мои» свидетельствует о скрытой связи или её желании, конструкция «быть может, вам... понятней» используется как риторический приём и предполагает проверку на понимание.

Функция интимизации служит для выражения сложных, глубинных мыслей и чувств главного героя. Такие вставные конструкции выполняют особую роль в формировании второго повествовательного плана в произведении.

Спонтанные вставные конструкции часто имитируют живой ход мысли, оговорки, самопоправки. Данная группа характеризуется обилием модальных слов и вводных конструкций, которые выражают неуверенность или предположения: «может быть», «вероятно», «очевидно», «впрочем», «кажется». Структурно они чаще всего являются группой словоформ. Например, «Мне вспомнилась (очевидно, ассоциация по контрасту) – мне вдруг вспомнилась картина в музее: их, тогдашний, двадцатых веков проспект, оглушительно пёстрая, путаная толчея людей, колёс, животных, афиш, деревьев, красок, птиц...» (стр. 6). – Вставная конструкция безальтернативного типа, выражена группой словоформ без сказуемого, можно заменить «это, очевидно, была ассоциация», вводное слово «очевидно» указывает на спонтанность.

Функция усиления эмоциональности изложения служит для прямого выражения иронии, восторга, ужаса, оценки. Её основные особенности: часто являются восклицательными, содержат оценочную лексику, эмоционально окрашенные слова и словосочетания, усиливающие слова «очень», «совершенно». Например, «Ясно... То есть, я хотел... (это проклятое «ясно»!)» (стр. 22) – Вставная конструкция представляет собой восклицательное предложение с эмоционально-оценочным определением «проклятое», которое выражает эмоциональный срыв и негодование, касающееся собственной привычки. «Но почему же – непроходимая? (Какие белые зубы!) Через пропасть – можно перекинуть мостик» (стр. 7). – В данном примере вставная конструкция является восклицательным предложением, характеризуется безальтернативным типом связи и выражает в тексте эмоционально-чувственный компонент, который не является характерным для героя, живущего в мире чисел; скобки содержат моментальную скрытую реакцию на внешность собеседницы, прерывающую ход мыслей.

Таблица 2

### Распределение функций внутри синтаксических структур

Форма/ функция	Предложение	Словосочетание	Группа словоформ	Словоформа	Всего по функции
Пояснение и уточнение	38	9	12	11	70
Интимизация	31	0	5	2	38
Спонтанность	9	6	16	7	38
Усиление эмоц.изл.	6	2	3	2	13
Всего	100	17	36	22	159

По итогам функционального анализа можно прийти к выводу, что функция определяет форму. Это подтверждает составленная таблица 2. Чем больше функция требует развернутого ответа, тем выше доля предложений; чем больше функция характеризуется прерывистыми, мгновенными реакциями, тем короче используются формы для её выражения.

\* \* \* \* \*

По итогам анализа функционального компонента и его связи с синтаксической структурой можно сделать следующие выводы. Функция пояснения и уточнения отличается синтаксическим разнообразием вставных элементов. Функция интимизации часто формально выражается безальтернативными предложениями и реализуется в развернутых синтаксических формах, что является эффективным инструментом погружения читателя в ход мыслей главного героя. Такие вставные конструкции способствуют установлению доверительного контакта с читателями, а обращения в составе парантез – прерывают монологичность повествования. Функционально спонтанные вставные конструкции чаще представлены совокупностью ассоциативных мыслей, которые возникают в ходе рассуждений. Они отличаются частым использованием вводных слов, которые выражают неуверенность; содержат поправки и оговорки; структурно чаще представлены группой словоформ – что характерно больше для живой речи и позволяет говорить о стремлении автора имитировать её в художественном тексте. Функция усиления эмоциональности изложения за счёт вставных конструкций добавляет экспрессии и ярче раскрывает чувства главного героя.

Таким образом, вставные конструкции играют важную роль в романе Е.И. Замятина «Мы». Они служат ключевым стилистическим и смысловым приёмом, помогая глубже раскрыть суть произведения. В статье были выявлены особенности употребления вставных конструкций в романе; обнаружены корреляции между синтаксической формой и функцией. Анализ продемонстрировал системный, а не случайный характер использования парантез, что указывает на их сознательное применение как стилеобразующего приема. Данная аналитическая модель может применяться для исследования вставных конструкций в других художественных текстах.

### Примечания

<sup>1</sup> *Замятин Е.И.* Избранные произведения: В 2 т. Т. 2. Москва: Худож. лит., 1990. С. 4. Далее страницы указаны по данному изданию.

### Список литературы

- Акимова Г.Н.* Новое в синтаксисе современного русского языка: Москва, Высшая школа, 1990. 168 с.
- Ахманова О.С.* Словарь лингвистических терминов. Москва, Советская энциклопедия, 1966. 606 с.
- Балягина И.Я.* О связи вставных конструкций с основным высказыванием (на материале романов И.С. Тургенева 1850-х гг.) // Самарский научный вестник. 2015. № 1. С. 34-37.
- Валгина Н.С.* Синтаксис современного русского языка. Москва, Высшая школа, 2000. 432 с.
- Кононова И.Ю.* К вопросу о грамматически связанных вставных конструкциях (на материале очерка М. Цветаевой «История одного просвещения») // Вестник Челябинского государственного университета. 2022. № 1. С. 48-57. DOI: 10.47475/1994-2796-2022-10106
- Патроева Н.В.* Поэтический синтаксис: категория осложнения. Петрозаводск: ПетрГУ, 2002. 333 с.
- Полякова Ю.Г.* Структура и особенности функционирования вставок в языке газеты: дис. ... канд. филол. наук. Магнитогорск, 2001. 208 с.
- Пряткина А.Ф.* Русский язык: Синтаксис осложненного предложения: Москва, 1990. 176 с.
- Сагирян И.Г.* Функциональные особенности вставок в языке произведений М.А. Булгакова: дис. ...

канд. филол. наук. Ростов-на-Дону, 1999. 212 с.

Современный русский литературный язык / П.А. Лекант, Н.Г. Гольцова, В.П. Жуков и др.; под ред. П.А. Леканта. Москва, Высшая школа, 1988. 416 с.

Vitaliya D. RODIONOVA

Russian language teacher, autonomous non-profit organization of additional education «Oxford» (Petrozavodsk, Russia),  
[vitaliarodionova@yandex.ru](mailto:vitaliarodionova@yandex.ru)

## THE ROLE OF PARENTHETICAL INSERTIONS IN YEVGENY ZAMYATIN'S NOVEL WE

**Scientific adviser:**

Aleksandr A. Lebedev

**Reviewer:**

Irina N. Diachkova

Paper submitted on: 01/28/2026;

Accepted on: 03/29/2026;

Published online on: 03/29/2026.

**Abstract.** The article offers a structural and functional analysis of parenthetical bracketed constructions in Yevgeny Zamyatin's novel *We*. The study aims to determine the role of these parenthetical constructions in the text and identify their linguistic characteristics. The research employs two classifications: a structural typology based on formal features, divided into two levels, and a functional typology. An analysis grounded in these classifications is presented, leading to conclusions regarding the systematic use of parenthetical constructions in the novel.

**Keywords:** Zamyatin, syntax, parenthetical insertion, structural classification of insertions, functional classification of insertions, correlation between syntactic form and function, alternative parenthetical insertion, non-alternative parenthetical insertion

**For citation:** Rodionova, V. D. The Role of Parenthetical Insertions in Yevgeny Zamyatin's Novel *We*. *StudArctic Forum*. 2026, 11 (1): 67–76.

### References

- Akimova G.N. *New developments in modern Russian syntax*. Moscow, Vysshaya shkola, 1990, 168 p. (In Russ.)
- Akhmanova O.S. *Dictionary of linguistic terms*. Moscow, Sovetskaya entsiklopediya, 1999, 606 p. (In Russ.)
- Balyagina I.Ya. On the communication between inserted constructions and the basic saying (based on the novels of I.S. Turgenev of 1850s). *Samara Journal of Science*, 2015, No. 1, pp. 34-37. (In Russ.)
- Valgina N.S. *The syntax of the modern Russian language*. Moscow, Vysshaya shkola, 2000, 416 p. (In Russ.)
- Kononova I.Yu. On the issue of parentheses grammatically connected to the main text (case study of M. Tsvetaeva's "The History of a Dedication"). *Bulletin of Chelyabinsk State University*, 2022, No. 1, pp. 48-57. DOI: 10.47475/1994-2796-2022-10106 (In Russ.)
- Patroeva N.V. *Poetic syntax: the category of complication*. Petrozavodsk, Petrozavodsk State University, 2002, 334 p. (In Russ.)
- Polyakova Yu.G. *Structure and functional features of insertions in newspaper language*. Candidate's thesis (Philology). Magnitogorsk, 2001, 208 p. (In Russ.)
- Priyatkina A.F. *The Russian language: syntax of expanded sentences*. Moscow, 1990, 176 p. (In Russ.)
- Sagiryana I.G. *Functional characteristics of insertions in the language of Mikhail Bulgakov's books*. Candidate's thesis (Philology). Rostov-on-Don, 1999, 122 p. (In Russ.)
- Lekant P.A, Goltsova N.G, et al. *The modern Russian literary language*. Moscow, Vysshaya shkola, 1986, 416 p. (In Russ.)

**ХИРСИН**  
**Максим Андреевич**

магистратура, Петрозаводский государственный  
университет (Петрозаводск, Россия),  
[guardungdas@mail.ru](mailto:guardungdas@mail.ru)

## ДИВЕРСИФИКАЦИЯ КАНАЛОВ ПРОДАЖ КАК СТРАТЕГИЯ АДАПТАЦИИ МАЛОГО РИТЕЙЛА К ИНСТИТУЦИОНАЛЬНЫМ УСЛОВИЯМ МАРКЕТПЛЕЙСОВ

### Научный руководитель:

Прохорова Оксана

Николаевна

### Рецензент:

Романова Ирина Николаевна

Статья поступила: 05.03.2026;

Принята к публикации: 29.03.2026;

Размещена в сети: 29.03.2026.

**Аннотация.** В статье рассматривается проблема устойчивости малого ритейла в условиях доминирования цифровых платформ (маркетплейсов). Обосновывается, что ориентация исключительно на один канал сбыта формирует институциональную ловушку: низкий порог входа сочетается с высокими транзакционными издержками, непрозрачностью правил и давлением рекламных аукционов, что снижает долгосрочную жизнеспособность малых предпринимателей. Делается вывод, что в условиях платформенной экономики малый ритейл должен переходить к омниканальной модели.

**Ключевые слова:** малый ритейл, маркетплейсы, платформенная экономика, институциональная ловушка, диверсификация каналов продаж, D2C (direct-to-consumer), омниканальность, адаптационные стратегии

**Для цитирования:** Хирсин М. А. Диверсификация каналов продаж как стратегия адаптации малого ритейла к институциональным условиям маркетплейсов // StudArctic Forum. 2026. Т. 11, № 1. С. 77–82.

Современный этап развития российской электронной коммерции характеризуется беспрецедентной концентрацией рыночной власти в руках нескольких крупнейших цифровых платформ. По данным исследовательских компаний, на четыре крупнейших маркетплейса — Wildberries, Ozon, Яндекс.Маркет и Мегамаркет — приходится более 80 % российского рынка интернет-торговли.

По итогам 2025 года объём рынка электронной коммерции в России, по различным оценкам, составил от 13,5 до 15,2 трлн рублей. Доля маркетплейсов в структуре онлайн-торговли достигла 66–68 %, при этом две крупнейшие платформы — Wildberries и Ozon — обеспечивают около 65 % всех онлайн-продаж. Количество заказов на маркетплейсах превысило 9 млрд, увеличившись более чем на 40 % по сравнению с 2024 годом.

Такая динамика открыла перед малым предпринимательством широкие возможности: маркетплейсы обеспечивают постоянный поток целевой аудитории, расширение географии продаж и снижение расходов на рекламу по сравнению с автономными каналами сбыта. Однако обратной стороной этого процесса становится формирование новой формы экономической зависимости. Как отмечается в научных исследованиях, вовлечённость малого бизнеса в платформенную экономику ведёт к снижению контроля над ценовой политикой и маржинальностью за счёт платформенных издержек и ограничений [Берсинёв:

Актуальность исследования обусловлена также изменениями регуляторной среды: в июле 2025 года принят Федеральный закон № 289-ФЗ «Об отдельных вопросах регулирования платформенной экономики в РФ», который вводит требования к прозрачности отношений между маркетплейсами и продавцами. Вместе с тем, как отмечают представители органов исполнительной власти, сохраняется необходимость решения ряда ключевых проблем, включая обеспечение прозрачности финансовой отчетности со стороны платформ и защиту бизнеса от злоупотреблений.

Цель данной статьи — обосновать необходимость и охарактеризовать направления диверсификации каналов продаж как стратегии адаптации малого ритейла к институциональным условиям маркетплейсов. Для достижения поставленной цели решаются следующие задачи:

- 1) проанализировать институциональные условия работы малого ритейла на маркетплейсах и выявить риски моноканальной модели;
- 2) раскрыть содержание стратегий диверсификации.

Теоретическую базу составили положения институциональной экономической теории (концепция институциональных ловушек Д. Норта, теория трансакционных издержек О. Уильямсона), а также работы В.В. Радаева по анализу рыночной власти. Применение институционального подхода позволило рассмотреть маркетплейс как институт, формирующий устойчивые правила взаимодействия. В ходе исследования проводился анализ открытых статистических данных и аналитических отчетов (IBC Real Estate, Data Insight) за 2024–2025 годы, изучение нормативно-правовых актов (Федеральный закон № 289-ФЗ) и научных публикаций по проблемам платформенной зависимости. Методы систематизации и классификации использованы для группировки рисков моноканальной модели и структурирования направлений диверсификации. Логико-теоретический анализ и синтез позволили обосновать взаимосвязь между выявленными рисками и предложенными стратегиями адаптации.

Для анализа положения малого ритейла на маркетплейсах продуктивным представляется использование институционального подхода, в частности концепции институциональных ловушек. Под институциональной ловушкой понимается устойчивая, но неэффективная норма или правило поведения, которая закрепляется в экономической системе, несмотря на наличие более эффективных альтернатив [Норт]. Выход из такой ловушки затруднен высокими трансакционными издержками, эффектом координации и культурной инерцией.

Применительно к платформенной экономике маркетплейс может быть рассмотрен как институт, формирующий правила взаимодействия между продавцами и покупателями. С одной стороны, платформа снижает трансакционные издержки поиска [Уильямсон], снижает барьеры входа на рынок и предоставляет малому бизнесу доступ к массовой аудитории. С другой стороны, платформа как частный регулятор устанавливает собственные правила, которые могут меняться односторонне, и контролирует ключевые ресурсы — трафик, данные о клиентах, видимость товаров.

Для предпринимателя возникает ситуация зависимости: уход с платформы означает потерю доступа к основному потоку покупателей, а продолжение работы — принятие условий, которые могут ухудшать его экономическое положение. Таким образом, маркетплейс становится институциональной ловушкой: продавец вынужден оставаться в рамках платформы, даже если её политика снижает его прибыль и устойчивость.

Ключевыми элементами, формирующими ловушку, выступают:

- асимметрия власти: платформа определяет правила ранжирования, комиссии,

штрафы, а продавец не может на них влиять [Радаев];

- эффект блокировки: накопленная репутация, отзывы, история продаж привязаны к платформе и не переносятся на другие каналы;
- сетевые эффекты: покупатели концентрируются на крупных платформах, поэтому альтернативные каналы не обеспечивают сравнимого трафика.

В таких условиях малый ритейл, делающий ставку исключительно на маркетплейс, оказывается в уязвимом положении. Его бизнес-модель становится моноканальной, что противоречит принципам диверсификации рисков. Для выхода из институциональной ловушки необходимы стратегии, позволяющие либо изменить институциональную среду (коллективные действия, регулирование), либо снизить зависимость от конкретной платформы за счет развития альтернативных каналов и формирования собственных активов, не контролируемых платформой.

Ориентация малого ритейла исключительно на маркетплейсы как единственный канал сбыта формирует модель, которую можно охарактеризовать как моноканальную. В краткосрочной перспективе такая стратегия позволяет минимизировать издержки на привлечение трафика и быстро выйти на значительные объемы продаж. Однако в долгосрочной перспективе она сопряжена с рядом системных рисков, способных подорвать устойчивость бизнеса.

1) Экономические риски: основным источником давления на малый бизнес является структура издержек, формируемая платформами. Комиссии маркетплейсов, расходы на логистику, хранение, обязательное участие в рекламных кампаниях и штрафы могут достигать, по оценкам участников рынка, 30–50 % от стоимости товара. Дополнительным фактором выступают потери от невыкупов товара покупателями: при дистанционной торговле доля возвратов может составлять от 10 до 30 % в зависимости от категории товара, при этом затраты на обработку возвратов также ложатся на продавца.

2) Алгоритмическая зависимость: видимость товаров на маркетплейсе определяется алгоритмами ранжирования, которые платформа не раскрывает полностью. Продавец не может достоверно знать, почему его товар опустился в выдаче, и вынужден постоянно подстраиваться под меняющиеся правила. Любое обновление алгоритмов способно резко снизить трафик и продажи без каких-либо действий со стороны продавца. Это создает ситуацию хронической неопределённости и лишает бизнес возможности долгосрочного планирования.

3) Потеря клиентского капитала: ключевой актив, который создает продавец в процессе работы на маркетплейсе, — это репутация, отзывы и история продаж. Однако этот актив принадлежит платформе и не может быть перенесён на другие каналы. Маркетплейсы, как правило, не передают продавцам данные о покупателях, что лишает предпринимателя возможности выстраивать прямые коммуникации, формировать базу для повторных продаж и развивать долгосрочные отношения с клиентами. В результате каждый следующий цикл продаж требует новых вложений в привлечение трафика внутри платформы.

4) Рекламная гонка: в условиях, когда органическая видимость снижается, продавцы вынуждены всё больше инвестировать во внутреннюю рекламу. Это создаёт эффект аукциона: крупные бренды с большими бюджетами могут выкупать основные рекламные позиции, повышая стоимость клика для всех участников. Малый бизнес оказывается в ситуации, где доля рекламных расходов в структуре себестоимости неуклонно растёт, снижая и без того невысокую маржинальность.

5) Правовая и регуляторная неопределённость: до недавнего времени маркетплейсы могли в одностороннем порядке менять условия договоров, вводить новые штрафы и комиссии без согласования с продавцами. Многочисленные жалобы в Федеральную

антимонопольную службу фиксировали случаи необоснованных блокировок, списаний и изменения правил взаимодействия.

Совокупность перечисленных факторов позволяет говорить о том, что моноканальная модель, основанная исключительно на маркетплейсах, является высокорискованной для малого ритейла. Предприниматель попадает в ситуацию зависимости, где ключевые параметры его бизнеса определяются внешней платформой, а возможности влиять на них минимальны. Выход из этой ситуации требует перехода к более сложным стратегиям, предполагающим диверсификацию каналов продаж.

Под диверсификацией каналов продаж понимается расширение набора способов реализации товаров, включая собственные интернет-магазины, продажи через социальные сети и мессенджеры, офлайн-точки, а также прямые продажи конечному потребителю (direct-to-consumer, D2C). Ключевая идея заключается в том, что каждый канал имеет свои преимущества и ограничения, а их сочетание позволяет компенсировать недостатки одного канала преимуществами другого [Котлер].

Таблица 1

**Направления диверсификации каналов продаж (сост. автором)**

Направление	Содержание	Вклад в снижение зависимости от маркетплейсов
<b>Собственный интернет-магазин</b>	Создание автономного сайта с каталогом товаров, системой заказа и оплаты	Полный контроль над пользовательским опытом и ценообразованием. Накопление собственной базы клиентов. Независимость от алгоритмов ранжирования
<b>Продажи через социальные сети и мессенджеры</b>	Ведение бренд-аккаунтов, публикация контента, приём заказов через сообщения и встроенные инструменты	Выстраивание прямых доверительных отношений с аудиторией. Формирование лояльности и узнаваемости. Возможность «перетекания» клиентов с маркетплейса в собственные каналы
<b>D2C-продажи (direct-to-consumer)</b>	Прямые продажи конечному потребителю через email-рассылки, закрытые чаты, мобильные приложения	Сохранение маржи за счёт отсутствия посредников. Полная принадлежность клиентских данных бизнесу. Персонализация коммуникаций и повторные продажи
<b>Офлайн-каналы</b>	Участие в ярмарках, открытие шоурумов, небольших магазинов, сотрудничество с локальными розничными точками	Охват аудитории, предпочитающей традиционные форматы. Снижение зависимости исключительно от цифровых платформ. Дополнительная возможность брендинга и контакта с клиентом

Переход к многоканальной модели даёт малому ритейлу ряд стратегических преимуществ:

- снижение зависимости от политики конкретного маркетплейса (изменение комиссий, алгоритмов, штрафов перестаёт быть критичным);
- возможность накопления собственной клиентской базы и коммуникации с ней без посредников;
- повышение маржинальности за счёт продаж через каналы с более низкими издержками;
- устойчивость к внешним шокам: проблемы в одном канале не останавливают бизнес целиком;
- возможность тестирования новых продуктов и форматов на лояльной аудитории.

Диверсификация требует дополнительных ресурсов: времени на управление несколькими каналами, компетенций в маркетинге, создании контента, технической поддержке. Для малого предпринимателя, особенно на начальном этапе, это может быть серьёзным вызовом. Кроме того, эффективная многоканальность предполагает синхронизацию ассортимента, цен и коммуникаций, что требует определённого уровня организации бизнес-процессов.

В диверсифицированной модели маркетинга не исчезает, но меняет свою роль. Из единственного источника продаж он превращается в один из каналов, выполняющий специфические функции: привлечение новой аудитории, тестирование спроса на новые товары, работа с покупателями, которые предпочитают платформенные сервисы. При этом наиболее ценная часть взаимодействия с клиентом — формирование лояльности, повторные продажи, сбор обратной связи — смещается в собственные каналы, где бизнес сохраняет контроль.

Проведённый анализ позволяет утверждать, что маркетинговые каналы, ставшие доминирующим каналом онлайн-торговли, формируют для малого ритейла противоречивую институциональную среду. С одной стороны, они обеспечивают низкий порог входа, доступ к массовой аудитории и готовую инфраструктуру, что делает их привлекательной стартовой площадкой для предпринимателей. С другой стороны, концентрация рыночной власти у нескольких крупнейших платформ создаёт ситуацию институциональной ловушки, в которой малый бизнес, однажды войдя на маркетинговую площадку, оказывается в устойчивой зависимости.

Выход из институциональной ловушки требует перехода от пассивного следования правилам платформы к активным адаптационным стратегиям. Диверсификация каналов продаж выступает инфраструктурным решением, позволяющим снизить зависимость от единственного источника трафика. Развитие собственных интернет-магазинов, продаж через социальные сети, D2C-моделей и офлайн-каналов создаёт распределённую структуру, где проблемы на одной площадке не парализуют бизнес целиком. Маркетинг при этом сохраняет свою функцию, но перестаёт быть единственной средой обитания бизнеса, превращаясь в один из инструментов воронки продаж.

### **Список литературы**

*Берсинёв А.С.* Влияние цифровых платформ на трансформацию бизнес-моделей в малом и среднем предпринимательстве / А.С. Берсинёв, В.Б. Гатапова, А.И. Глушкова, А.М. Клепец, В.А. Игнатов // Финансовая экономика. 2025. № 5. С. 252-255.

*Котлер Ф.* Маркетинг 4.0. Разворот от традиционного к цифровому: технологии продвижения в интернете / Ф. Котлер, Х. Картаджайя, А. Сетиаван. Москва: Эксмо, 2019. 224 с.

*Норт Д.* Институты, институциональные изменения и функционирование экономики. Москва: Фонд экономической книги «Начала», 1997. 180 с.

*Радаев В.В.* Кому принадлежит власть на потребительских рынках: отношения розничных сетей и поставщиков в современной России. Москва: Высшая школа экономики, 2011. 383 с.

*Уильямсон О.И.* Экономические институты капитализма: Фирмы, рынки, «отношенческая» контракция. Санкт-Петербург: Лениздат; CEV Press, 1996. 702 с.

## DIVERSIFICATION OF SALES CHANNELS AS A STRATEGY FOR ADAPTING SMALL RETAIL TO THE INSTITUTIONAL CONDITIONS OF MARKETPLACES

**Scientific adviser:**

Oksana N. Prokhorova

**Reviewer:**

Irina Romanova

Paper submitted on: 03/05/2026;

Accepted on: 03/29/2026;

Published online on: 03/29/2026.

**Abstract.** The article examines the problem of small retail's sustainability in the context of the dominance of digital platforms (marketplaces). It is argued that focusing solely on a single distribution channel creates an institutional trap: a low entry threshold is combined with high transaction costs, opaque rules, and the pressure of advertising auctions, which reduces the long-term viability of small entrepreneurs. The article concludes that in the context of the platform economy, small retail should transition to an omnichannel model.

**Keywords:** small retail, marketplaces, platform economy, institutional trap, diversification of sales channels, D2C (direct-to-consumer), omnichannel, adaptive strategies

**For citation:** Hirsin, M. A. Diversification of Sales Channels as a Strategy for Adapting Small Retail to the Institutional Conditions of Marketplaces. *StudArctic Forum*. 2026, 11 (1): 77–82.

### References

- Bersinev A.S., Gatapova V.B., et al. The impact of digital platforms on the transformation of business models in small and medium entrepreneurship. *Financial Economy*, 2025, No. 5, pp. 252-255. (In Russ.)
- Kotler F., Kartajaya H., et al. *Marketing 4.0. Moving from traditional to digital: Internet promotion technologies*. Moscow, Eksmo, 2019, 224 p. (In Russ.)
- North D. *Institutes, institutional change and economic performance*. Moscow, Nachala Economic Publishing Fund, 1997, 180 p. (In Russ.)
- Radaev V.V. *Who owns power in consumer markets: relations between retail chains and suppliers in modern Russia*. Moscow, Higher School of Economics, 2011, 383 p. (In Russ.)
- Williamson O.E. *The economic institutions of capitalism: Firms, markets, relational contracting*. St. Petersburg, Lenizdat, CEV Press, 1996, 702 p. (In Russ.)

## Content № 1, Vol. 11, 2026

<i>Popov D. A.</i>	Sergei Gennadyevich Verigin: Pros and Cons of History. Celebrating the Teacher's Anniversary	5 - 13
<i>Ignatovich V. S.</i>	The 300th Anniversary of Lorenz Lange's Journey on S. L. Vladislavich-Raguzinsky's Embassy	14 - 20
<i>Izetov R. A.</i>	Zainulla Bulushev's Activities in Crimea in March–June 1921	21 - 31
<i>Tishkevich A. A.</i>	Benefits of Using Rare Earth Magnets in Electric Motors Design	32 - 39
<i>Kalinina P. N.</i>	Instructional Design as a Current Trend of Education Modernization	40 - 46
<i>Panina M. D.</i>	Questioning Techniques as a Means of Developing Cognitive Activity of Primary School Students	47 - 53
<i>Kozhevnikov A. K.</i>	Problems of Differentiation and Legal Regulation of Various Forms of Public Events: A Comparative Analysis	54 - 66
<i>Rodionova V. D.</i>	The Role of Parenthetical Insertions in Yevgeny Zamyatin's Novel We	67 - 76
<i>Hirsin M. A.</i>	Diversification of Sales Channels as a Strategy for Adapting Small Retail to the Institutional Conditions of Marketplaces	77 - 82